



FISE

**REGOLAMENTO NAZIONALE
CONCORSO COMPLETO
F.I.S.E.**

~~REVISIONE 2025 EDIZIONE 2026 con evidenze~~
in vigore dal ~~2 giugno 2025~~ 3 febbraio 2026



PREMESSA

Tutto quanto non presente nel Regolamento di Disciplina è stabilito nel Regolamento Generale F.I.S.E.

Nelle categorie CN1* e superiori, tutto quanto non presente nel Regolamento di Disciplina è stabilito nel Regolamento FEI.

Per quanto concerne la prova di Dressage e quella di Salto Ostacoli, tutto quanto non presente in questo Regolamento, è stabilito dal Regolamento nazionale delle suddette discipline.

Legenda: testi negli articoli in [colore blu](#) per collegamenti interni ed in [colore verde](#) per collegamenti esterni.



Sommario

PREMESSA	2
LIBRO I	12
GENERALE	12
TITOLO I	12
INTRODUZIONE	12
Art.1 Generale	12
Art.2 Definizione	12
Art.3 Importanza delle tre prove	12
Art.4 Responsabilità	13
TITOLO II	13
MANIFESTAZIONI E CALENDARIO	13
Art.5 Manifestazioni	13
Art.6 Calendario	13
TITOLO III	14
CLASSIFICAZIONE DEI CONCORSI COMPLETI	14
Art.7 Classificazione dei Concorsi Completi	14
Art.8 Categorie dei Concorsi Completi	14
Art.9 Formula multidisciplinare	15
TITOLO IV	15
APPROVAZIONE PROGRAMMI MANIFESTAZIONI	15
Art.10 Competenza approvazione pubblicazione programmi	15
TITOLO V	16
ISCRIZIONI, RITIRI E DICHIARAZIONI DI PARTENZA	16
Art.11 Iscrizioni	16
Art.12 Quote di iscrizione	16
Art.13 Scuderizzazione	16
Art.14 Ritiri	16
Art.15 Dichiarazione di partenza	17
Art.16 Definizione di Atleta partito	17
Art.17 Cambio di monta tra Atleti	17
Art.18 Cambio di cavallo / pony Atleta	17
Art.19 Possibilità di montare più di un cavallo / pony Atleta	18
Art.20 Numero minimo e massimo di partenti	18
Art.21 Soppressione di categorie	18
Art.22 Numero massimo di categorie per un cavallo / pony Atleta durante una manifestazione	18



Art.23	Numero massimo di categorie per un binomio durante una manifestazione	19
TITOLO VI		19
SUDDIVISIONE DELLE CATEGORIE		19
Art.24	Suddivisione delle categorie	19
Art.25	Sezioni	20
TITOLO VII		20
ORDINI E ORARI DI PARTENZA		20
Art.26	Ordini ed orari di partenza	20
Art.27	Ordine ed orario di partenza della prova di Dressage	20
Art.28	Ordine ed orario di partenza della prova di Cross Country (tabella di marcia)	20
Art.29	Casi particolari in cui è concessa una variazione sulla tabella di marcia	21
Art.30	Atleta che si presenta in ritardo alla partenza della prova	21
Art.31	Ordine e orario di partenza della prova di Salto Ostacoli	21
TITOLO VIII		22
CLASSIFICHE		22
Art.32	Classifica nelle tre prove	22
Art.33	Classifica finale individuale	22
Art.34	Classifica finale a squadre	23
TITOLO IX		23
PREMIAZIONI, PREMI E SOVRAPPREMI		23
Art.35	Premiazioni	23
Art.36	Dotazione premi	23
Art.37	Conteggi per la suddivisione dei premi	24
Art.38	Sovrappremi cavalli italiani	24
TITOLO X		24
RECLAMI		24
Art.39	Facoltà di reclamare	24
Art.40	Modalità di presentazione	24
Art.41	Termine di presentazione	24
Art.42	Decisioni di prima istanza	25
Art.43	Appello	25
Art.44	Restituzione depositi e premi	25
LIBRO II		26
NORME GENERALI		26
TITOLO I		26
CAMPI PROVA E DI ESERCIZIO		26



FISE

Art.45	Campi prova e di esercizio	26
Art.46	Numero di identificazione	26
Art.47	Lavoro di esercizio del cavallo / pony Atleta	26
Art.48	Campo prova per la prova di Dressage	26
Art.49	Campo prova per la prova di Cross Country	27
Art.50	Campo prova per la prova di Salto Ostacoli	27

TITOLO II _____ **27**
ACCESSO AI CAMPI ED AI PERCORSI _____ **27**

Art.51	Dressage	27
Art.52	Cross Country	27
Art.53	Salto Ostacoli	28
Art.54	Modifiche dei percorsi	28

TITOLO III _____ **28**
INTERRUZIONI DI CATEGORIE _____ **28**

Art.55	Prove non disputate	28
--------	---------------------	----

TITOLO IV _____ **29**
TENUTA DEGLI ATLETI _____ **29**

Art.56	Cap e caschi	29
Art.57	Frusta	30
Art.58	Speroni	30
Art.59	Tenuta durante l'ispezione dei cavalli / pony Atleti	30
Art.60	Tenuta per la prova di Dressage	30
Art.61	Tenuta per la prova di Cross Country	31
Art.62	Tenuta per la prova di Salto Ostacoli	32
Art.63	Tenuta estiva (dal 1° maggio al 30 settembre)	33
Art.64	Uso della video camera e dispositivi di comunicazione elettronica	33

TITOLO V _____ **33**
BARDATURA _____ **33**

Art.65	Bardatura per l'ispezione dei cavalli / pony Atleti	33
Art.66	Bardatura per i campi prova	33
Art.67	Bardatura per la prova di Dressage	34
Art.68	Bardatura ed imboccature per la prova di Cross Country e di Salto Ostacoli	35

TITOLO VI _____ **36**
AIUTI DI COMPIACENZA _____ **36**

Art.69	Aiuti di compiacenza	36
Art.70	Eccezioni agli aiuti di compiacenza	36

LIBRO III _____ **37**
WELFARE DEGLI ATLETI E DEI CAVALLI / PONY ATLETI _____ **37**



TITOLO I	37
WELFARE DEGLI ATLETI	37
Art.71 Informazioni mediche	37
Art.72 Idoneità dell'Atleta	37
Art.73 Controllo dell'Atleta dopo una caduta	37
Art.74 Perdita di conoscenza o commozione cerebrale	38
Art.75 Monta pericolosa	38
Art.76 Sanzioni per monta pericolosa	39
Art.77 Eliminazione prima della prova di Cross Country	39
TITOLO II	39
WELFARE DEI CAVALLI / PONY ATLETI	39
Art.78 Controllo all'arrivo della manifestazione	39
Art.79 Ispezione dei cavalli / pony Atleti	39
Art.80 Prima ispezione dei cavalli / pony Atleti	40
Art.81 Seconda ispezione dei cavalli / pony Atleti	40
Art.82 Quando vanno effettuate le ispezioni dei cavalli / pony Atleti	40
Art.83 Il welfare del cavallo / pony Atleta durante la gara	40
Art.84 Partenza ed arrivo Cross Country	40
Art.85 Facoltà di appellarsi	41
Art.86 Abuso del cavallo / pony Atleta	41
Art.87 Sanzioni per abuso del cavallo / pony Atleta	41
Art.88 Uso improprio ed eccessivo della frusta	41
Art.89 Sangue sui cavalli / pony Atleti	42
LIBRO IV	44
PROVA DI DRESSAGE	44
TITOLO I	44
NORME GENERALI	44
Art.90 Regolamento per la prova di Dressage	44
Art.91 Riprese per la prova di Dressage	44
Art.92 Postazioni della Giuria	44
TITOLO II	44
PUNTEGGI	44
Art.93 Punteggio assegnato	44
Art.94 Errori di percorso e di ripresa	45
Art.95 Ulteriori cause di penalizzazione	45
Art.96 Cause di eliminazione	46
Art.97 Calcolo dei risultati	46
LIBRO V	47
PROVA DI CROSS COUNTRY	47



TITOLO I	47
NORME GENERALI	47
Art.98 Scopo della prova e descrizione generale	47
TITOLO II	47
GRAFICO E SEGNALETICA DEL PERCORSO	47
Art.99 Grafico del percorso	47
Art.100 Segnaletica del percorso	48
Art.101 Distanze e velocità	48
TITOLO III	48
CALCOLO DEI TEMPI E PENALITA'	48
Art.102 Tempo prescritto e tempo limite	48
Art.103 Superamento del tempo prescritto	49
Art.104 Superamento del tempo limite	49
TITOLO IV	49
MODO DI PRENDERE LA PARTENZA ED ANDATURA	49
Art.105 Modo di prendere la partenza	49
Art.106 Andatura	49
TITOLO V	50
OSTACOLI	50
Art.107 Premessa	50
Art.108 Natura degli ostacoli	50
Art.109 Dimensioni degli ostacoli	51
Art.110 Ostacolo Bis	51
Art.111 Ostacoli doppi o multipli	52
Art.112 Punti stop	52
Art.113 Ultimo ostacolo	52
Art.114 Numero degli sforzi	53
TITOLO VI	53
DEFINIZIONE DEGLI ERRORI AGLI OSTACOLI	53
Art.115 Definizione	53
Art.116 Rifiuto	53
Art.117 Percorso netto, Missing flag e Scarto	53
Art.118 Dentro-fuori	54
Art.119 Cambio di intenzione	54
Art.120 Aggiramento e Volta	54
Art.121 Difesa	54
Art.122 Caduta dell'Atleta	55
Art.123 Caduta del cavallo / pony Atleta	55
Art.124 Errori agli ostacoli composti da diversi elementi	55



Art.125	Piede a terra _____	55
TITOLO VII	_____	55
PENALITÀ AGLI OSTACOLI E MOTIVI DI ELIMINAZIONE	_____	55
Art.126	Penalità agli ostacoli _____	55
Art.127	Altri motivi di eliminazione _____	56
Art.128	Binomio eliminato nella prova di Cross Country _____	57
TITOLO VIII	_____	57
BINOMIO IN DIFFICOLTÀ E SORPASSO DI UN BINOMIO	_____	57
Art.129	Binomio in difficoltà ad un ostacolo e come fermare un binomio _____	57
Art.130	Sorpasso di un binomio _____	58
LIBRO VI	_____	59
PROVA DI SALTO OSTACOLI	_____	59
TITOLO I	_____	59
NORME GENERALI	_____	59
Art.131	Regolamento della prova di Salto Ostacoli _____	59
Art.132	Scopo della prova _____	59
Art.133	Considerazioni generali _____	59
TITOLO II	_____	59
SPECIFICHE TECNICHE	_____	59
Art.134	Specifiche tecniche _____	59
TITOLO III	_____	60
PENALITÀ	_____	60
Art.135	Errori agli ostacoli e relative penalità _____	60
Art.136	Tempo e penalità sul tempo _____	60
Art.137	Binomio eliminato nella prova di Salto Ostacoli _____	60
LIBRO VII	_____	61
SANZIONI E AMMENDE	_____	61
TITOLO I	_____	61
SANZIONI E AMMENDE	_____	61
Art.138	Sanzioni ed ammende _____	61
Art.139	Avvertimento registrato, Carta gialla di Avvertimento e Sospensione _____	61
Art.140	Ammenda _____	62
Art.141	Squalifica _____	63



LIBRO VIII	64
CAMPIONATI, CRITERIUM E TROFEI NAZIONALI	64
TITOLO I	64
PARTECIPAZIONE	64
Art.142 Partecipazione	64
LIBRO IX	65
UFFICIALI DI GARA, FIGURE TECNICHE E SERVIZI	65
TITOLO I	65
UFFICIALI DI GARA	65
Art.143 Nomina degli Ufficiali di gara	65
Art.144 Giurisdizione degli Ufficiali di gara	66
Art.145 Doveri degli Ufficiali di gara	66
Art.146 Delegato Tecnico	66
Art.147 Assistente Delegato Tecnico	67
Art.148 Presidente di categoria	67
Art.149 Presidente delle categorie	67
Art.150 Giuria	68
Art.151 Equiparazione Giudici delle altre Discipline	69
Art.152 Commissione Veterinaria	69
Art.153 Stewards	70
TITOLO II	70
FIGURE TECNICHE OBBLIGATORIE	70
Art.154 Figure tecniche	70
Art.155 Disegnatore di percorso	70
Art.156 Segreteria di concorso	71
TITOLO III	71
SERVIZI FUNZIONALI OBBLIGATORI	71
Art.157 Servizi funzionali obbligatori	71
Art.158 Addetti al cronometraggio	71
Art.159 Assistenza sanitaria	71
Art.160 Assistenza veterinaria	72
Art.161 Centro controllo	72
Art.162 Direttore dell'Evento (Show Director)	72
Art.163 Giudici agli ostacoli del Cross Country	72
Art.164 Rappresentante degli Atleti	72
Art.165 Servizio di mascalcia	73
TITOLO IV	73
FIGURE TECNICHE FACOLTATIVE	73



Art.166	Direttore di campo	73
---------	--------------------	----

TITOLO V	73
SERVIZI FUNZIONALI FACOLTATIVI	73

Art.167	Servizi funzionali facoltativi	73
Art.168	Responsabile delle Scuderie	73
Art.169	Segretario di Giuria (consigliato)	74
Art.170	Speaker	74
Art.171	Test Rider	74

APPENDICE A	75
POSSIBILITÀ DI MONTARE IN CONCORSO COMPLETO	75

Art.172	Premessa	75
Art.173	Classificazione e qualificazione degli Atleti	75
Art.174	Classificazione dei cavalli / pony Atleti e qualificazione dei cavalli Atleti	75
Art.175	Cavalli Atleti Non Esperti	75
Art.176	Cavalli Atleti Medi	76
Art.177	Cavalli Atleti Esperti	76
Art.178	Qualifica iniziale	77
Art.179	Possibilità di montare pony Atleti in categorie cavalli	77
Art.180	Partecipazione fuori classifica	77
Art.181	Atleti in possesso di autorizzazione a montare A LUDICA	77
Art.182	Atleti in possesso di autorizzazione a montare BREVETTO	78
Art.183	Atleti in possesso di autorizzazione a montare BREVETTO COUNTRY JUMPING	79
Art.184	Atleti in possesso di autorizzazione a montare di 1° GRADO DISCIPLINE OLIMPICHE	81
Art.185	Atleti in possesso di autorizzazione a montare di 2° GRADO CONCORSO COMPLETO	83

APPENDICE B	86
IMBOCCATURE AMMESSE PER LA PROVA DI DRESSAGE	86

Art.186	Premessa	86
Art.187	Azione delle imboccature	86
Art.188	Materiale	86
Art.189	Filetti e/o morsi consentiti (vedi schemi)	87
Art.190	Imboccature non consentite	87
Art.191	Filetto	88
Art.192	Briglia	90

APPENDICE C	93
CAPEZZINE AMMESSE PER LA PROVA DI DRESSAGE	93

Art.193	Testiere ammesse per la prova di Dressage	93
---------	---	----

APPENDICE D	94
SPERONI	94

Art.194	Speroni	94
---------	---------	----



APPENDICE E	96
SCHEMA PER LA COSTRUZIONE DEL RETTANGOLO	96
Art.195 Schema per la costruzione del Rettangolo	96
APPENDICE F	98
DIAGRAMMI DELLE PENALITÀ DELLA PROVA DI CROSS COUNTRY	98
Art.196 Diagrammi delle penalità della prova di Cross Country	98
APPENDICE G	103
OSTACOLI, ALTEZZE E VELOCITÀ	103
Art.197 Tabelle delle norme per la prova di Cross Country	103
197.1 Colori numerazioni ostacoli, distanze, velocità per la prova di Cross Country	103
197.2 Numero di sforzi e dimensioni degli ostacoli per la prova di Cross Country	104
Art.198 Tabella delle norme per la prova di Salto Ostacoli	105
APPENDICE H	106
CARATTERISTICHE TECNICHE PROVA DI CROSS COUNTRY	106
Art.199 CNP40 Welcome A, CNP40 Welcome A/B, CN40 Welcome A/B, CN50, CNP50, CN60 e CNP60	106
Art.200 CN80 e CNP80	106
Art.201 CN90 e CNP90	106
Art.202 CN100 e CNP1*	107
Art.203 CN1* e CNP2*	107
APPENDICE I	108
CAVALLI / PONY ATLETI AL SEGUITO	108
Art.204 Cavalli / Pony Atleti al seguito	108
APPENDICE L	109
DOTAZIONE PREMI IN DENARO	109
Art.205 Gare nazionali	109
Art.206 Gare internazionali	110



FISE

LIBRO I GENERALE

TITOLO I INTRODUZIONE

Art.1 Generale

- 1.1 Il Concorso Completo costituisce la prova combinata più completa.
- 1.2 La pratica del Concorso Completo richiede da parte dell'Atleta esperienza e versatilità in tutte le discipline equestri in proporzione alla prova da affrontare, ed una precisa conoscenza delle possibilità del proprio cavallo / pony Atleta, presentandolo con un buon livello di preparazione psicofisica, risultato di un addestramento valido e di un allenamento razionale.

Art.2 Definizione

- 2.1 Il Concorso Completo comprende tre distinte prove nelle quali l'Atleta monta lo stesso cavallo / pony Atleta
 - 2.1.1 Una prova di Dressage, che sarà sempre disputata per prima.
 - 2.1.2 Una prova di Cross Country, che può essere disputata come seconda o terza prova.
 - 2.1.3 Una prova di Salto Ostacoli, che può essere disputata come seconda o terza prova.
- 2.2 ~~La **CNP40 Welcome A** si svolge con formula "combinata" articolata su due prove:~~
 - 2.2.1 ~~Prova di Dressage~~
 - 2.2.2 ~~Prova di Cross Country di regolarità che si svolge su di un percorso misto di ostacoli "naturali" in un campo in erba non recintato oppure in un campo ostacoli in erba attrezzato, anche prevedendo la possibilità di uscire e rientrare dallo stesso.~~
- 2.2 Le **CNP40 Welcome A/B**, ~~CN40 Welcome A/B~~, **CN50**, **CNP50**, **CN60**, **CNP60**, **CN80** e **CNP80** si possono effettuare con formula "combinata" articolata su due prove oppure su formula classica articolata su tre prove:
 - 2.2.1 Prova di Dressage.
 - 2.2.2 Prova di Salto Ostacoli (facoltativa).
 - 2.2.3 Prova di Cross Country che si svolge su di un percorso misto di ostacoli "naturali" in un campo in erba non recintato oppure in un campo ostacoli in erba attrezzato, anche prevedendo la possibilità di uscire e rientrare dallo stesso.

Art.3 Importanza delle tre prove

- 3.1 Le difficoltà tecniche delle prove devono essere proporzionate fra loro affinché risultino più competitivi i binomi che riescono a primeggiare in tutte le prove.



Art.4 Responsabilità

- 4.1 Il presente Regolamento stabilisce le norme che disciplinano tutte le manifestazioni di Concorso Completo indette in Italia, riconosciute dalla F.I.S.E. o dai suoi Organi Regionali. Per tutti i casi non espressamente previsti nel presente Regolamento è compito del Delegato Tecnico decidere con equità e spirito sportivo, interpretando le intenzioni del presente Regolamento.
- 4.2 Esso deve essere osservato:
- 4.2.1 Dai Comitati Organizzatori delle manifestazioni.
 - 4.2.2 Da chi esercita una qualunque funzione avente attinenza con le manifestazioni.
 - 4.2.3 Da coloro che vi prendono parte come Atleti debitamente autorizzati.
- 4.3 I Comitati Organizzatori e le persone di cui sopra sono tenuti a riconoscere l'autorità della F.I.S.E., dei suoi rappresentanti, nonché degli Ufficiali di gara in tutte le decisioni di carattere tecnico e disciplinare attinenti all'attività di cui al presente Regolamento.
- 4.4 L'inosservanza delle norme e degli impegni previsti dal presente Regolamento è soggetta alle sanzioni disciplinari previste dal Regolamento stesso e dal Regolamento di Giustizia.
- 4.5 I soggetti tenuti agli obblighi ed agli adempimenti previsti dal presente Regolamento relativamente al cavallo / pony Atleta partecipante ad un Concorso di Completo sono:
- 4.5.1 L'Atleta che lo monta che è comunque responsabile di essere a conoscenza di questo Regolamento, e ne accetta e rispetta le norme. La presenza di Ufficiali di Gara, prevista o meno dal Regolamento, non lo assolve da questa responsabilità.
 - 4.5.2 L'Ente o colui che lo ha iscritto.
 - 4.5.3 Il proprietario od il responsabile del cavallo / pony Atleta stesso.
 - 4.5.4 Per gli Junior l'Istruttore o il Tecnico da lui delegato.

TITOLO II MANIFESTAZIONI E CALENDARIO

Art.5 Manifestazioni

- 5.1 Le Manifestazioni di Concorso Completo si dividono in:
- 5.1.1 **PRO ELITE**: manifestazioni di **interesse federale** di alto spessore tecnico a carattere internazionale.
 - 5.1.2 **ELITE**: manifestazioni di **interesse federale** di medio spessore tecnico a carattere nazionale ~~/internazionale~~.
 - 5.1.3 **OPEN**: manifestazioni ~~per la base~~ a carattere nazionale **ed internazionale**.
 - 5.1.4 **PROMO REGIONALI**: manifestazioni per la base a carattere regionale.

Art.6 Calendario

- 6.1 Per il calendario si rimanda alle decisioni e alle scadenze stabilite dal Consiglio federale.



TITOLO III CLASSIFICAZIONE DEI CONCORSI COMPLETI

Art.7 Classificazione dei Concorsi Completi

- 7.1 I Concorsi Completi si possono disputare in uno o più giorni.
- 7.2 Nelle gare di un giorno la successione delle prove è: Dressage, Salto Ostacoli e Cross Country.
- 7.3 Nei Concorsi Completi che si svolgono in due o più giorni, la prova di Dressage si deve disputare per prima; le altre prove sono a discrezione del Comitato Organizzatore.

Art.8 Categorie dei Concorsi Completi

- 8.1 I Concorsi Completi si disputano sulle seguenti categorie:
 - ~~8.1.1 — CNP40 Welcome A.~~
 - 8.1.1 ~~CN40 Welcome A/B~~ e CNP40 ~~Welcome A/B~~.
 - 8.1.2 CN50 e CNP50.
 - 8.1.3 CN60 e CNP60.
 - 8.1.4 CN80 e CNP80.
 - 8.1.5 Categoria 4 anni.
 - 8.1.6 CN90 e CNP90.
 - 8.1.7 CN100 e CNP1*.
 - 8.1.8 Categoria 5 anni.
 - 8.1.9 CN1* e CNP2*.
 - 8.1.10 CN1* Open.
 - 8.1.11 CN2*.
 - 8.1.12 CN2* Open.
 - 8.1.13 CN3*.
 - 8.1.14 CN3* Open.
 - 8.1.15 CN4*.
- 8.2 Nella stessa manifestazione le categorie possono essere programmate con diversa successione delle prove.
- 8.3 Le **CN1* Open** si effettuano sulla prova di Cross Country della CN1* e con prova di Dressage e di Salto Ostacoli di una CN2* ([Appendice G](#)).
- 8.4 Le **CN2* Open** si effettuano sulla prova di Cross Country della CN2* e con prova di Dressage e di Salto Ostacoli di una CN3* ([Appendice G](#)).
- 8.5 Le **CN3* Open** si effettuano sulla prova di Cross Country della CN3*, con prova di Dressage e di Salto Ostacoli di una CN4* o di livello internazionale equivalente o superiore ([Appendice G](#)).
- 8.6 Le categorie riservate agli Atleti in possesso di autorizzazione a montare A Ludica e Brevetto devono essere inserite nella programmazione giornaliera delle gare in orari tali da favorire i partecipanti e le relative famiglie a più agevoli arrivi e partenze nel e dal luogo della competizione. Dette categorie non possono comunque terminare oltre le ore 20.00 (premiatura compresa).



FISE

Art.9 Formula multidisciplinare

- 9.1 Al fine di aumentare e di rendere più incentivante la partecipazione alle gare di Concorso Completo, è data facoltà ai Comitati Organizzatori di inserire nel programma la formula “Multidisciplinare” nelle gare programmate con la prova di Cross Country dopo la Prova di Salto Ostacoli. I binomi possono partecipare alla sola prova di Dressage, alla sola prova di Salto Ostacoli o alla sola prova di Cross Country, anche di livelli diversi.
- 9.2 I binomi partecipanti alle singole prove, eliminati in una delle stesse, possono prendere parte alla successiva prova secondo quanto previsto dagli articoli del presente Regolamento ([Art.98 Cause di eliminazione](#); [Art.130 Binomio eliminato nella prova di Cross Country](#); [Art.139 Binomio eliminato nella prova di Salto Ostacoli](#)).
- 9.3 Si deve provvedere a:
- 9.3.1 Stilare un ordine di partenza delle varie riprese delle singole prove e le relative classifiche per la sola prova di Dressage, utilizzando il presente Regolamento (punteggi, percentuali, etc.).
Il risultato ottenuto potrà essere utilizzato ai fini del passaggio di patente, così come è stabilito nel [Libro VIII del Regolamento Generale “Autorizzazioni a montare per Discipline”](#) per le prove di Dressage se la ripresa prevista nel programma è considerata “Qualificante”.
- 9.3.2 Stilare un ordine di partenza delle varie categorie delle singole prove e le relative classifiche per la sola prova di Salto Ostacoli, utilizzando il presente Regolamento.
La ricognizione del percorso di Salto Ostacoli avviene come per la prova di Salto Ostacoli del Concorso Completo.
Il risultato ottenuto può essere utilizzato ai fini del passaggio di patente, così come è stabilito nel [Libro VIII del Regolamento Generale “Autorizzazioni a montare per Discipline”](#) per il Salto Ostacoli.
- 9.3.3 Stilare un ordine di partenza delle varie categorie delle singole prove, inserendo i partecipanti con una numerazione in coda rispetto al Concorso Completo, e le relative classifiche per la sola prova di Cross Country, utilizzando il presente Regolamento ad eccezione delle penalità sul tempo, essendo una categoria di regolarità (vedere [Art.105 Superamento del tempo prescritto](#)).
- 9.4 La partecipazione alle singole prove è subordinato al possesso dell'autorizzazione a montare necessaria.

TITOLO IV APPROVAZIONE PROGRAMMI MANIFESTAZIONI

Art.10 Competenza ~~approvazione~~ ~~pubblicazione~~ programmi

- 10.1 ~~L'approvazione~~ ~~La pubblicazione~~ dei programmi delle manifestazioni e la designazione dei Delegati Tecnici e dei Presidenti di categoria è riportata nel [Libro VI del Regolamento Generale “Manifestazioni Sportive”](#).



FISE

TITOLO V

ISCRIZIONI, RITIRI E DICHIARAZIONI DI PARTENZA

Art.11 Iscrizioni

- 11.1 Le iscrizioni devono obbligatoriamente essere effettuate attraverso il sistema online entro e non oltre 10 giorni dall'inizio della manifestazione.
- 11.2 Nelle manifestazioni in cui vengono programmate esclusivamente le ~~CNP40 Welcome A~~, ~~CNP40 Welcome A/B~~, ~~CN40 Welcome A/B~~, CN50, CNP50, CN60 e CNP60, le iscrizioni sono da effettuarsi tramite e-mail alla Segreteria di concorso, se quest'ultima non è abilitata dalla F.I.S.E. per il Concorso Completo, per il Dressage e per il Salto Ostacoli o non è multidisciplinare. In questo caso i risultati ufficiali non vengono inseriti in banca dati e le CN50, CNP50, CN60 e CNP60, non sono valide per i passaggi di patente.
- 11.3 Le comunicazioni ufficiali dal Comitato Organizzatore agli Atleti vengono veicolate mediante la comunicazione dal sistema "Concorsi online" che utilizza gli indirizzi e-mail e/o i numeri di telefono presenti nella anagrafica degli Atleti. Di conseguenza ogni Atleta è responsabile della correttezza dei recapiti inseriti nella propria scheda online.

Art.12 Quote di iscrizione

- 12.1 Gli importi delle quote di iscrizione vengono stabiliti periodicamente dal Consiglio federale.

Art.13 Scuderizzazione

- 13.1 Gli importi per la scuderizzazione in box vengono stabiliti periodicamente dal Consiglio federale.
- 13.2 Unitamente al box deve essere garantito l'impianto di prima lettiera in paglia in quantità adeguata (almeno una balla di paglia) o, se richiesto e disponibile, in truciolo con sovrapprezzo stabilito dal Comitato Organizzatore (almeno una balla di truciolo da minimo 20 kg).
- 13.3 Il Comitato Organizzatore provvede a specificare nel programma della manifestazione l'entità del sovrapprezzo della prima lettiera in truciolo pena la non esigibilità.
- 13.4 Le balle di truciolo o paglia comunque fornite dal Comitato Organizzatore devono sempre avere un peso di almeno 20 kg.
- 13.5 Qualora per qualsiasi manifestazione, il Comitato Organizzatore intenda fornire la prima lettiera solo in truciolo (almeno una balla di truciolo), non può chiedere alcun sovrapprezzo.
- 13.6 In occasione delle manifestazioni di interesse federale o di interesse regionale il Comitato Organizzatore deve fornire i box vuoti con una balla di paglia chiusa; ove fosse fornito truciolo è consentita una maggiorazione fino a 15,00 € (la balla deve avere un peso unitario di almeno 20 kg).
- 13.7 La scuderizzazione può essere prevista in strutture standard o in strutture di tipo extra ed il costo è comprensivo dello smaltimento letame.

Art.14 Ritiri

- 14.1 In caso di ritiro:



- 14.1.1 Entro 9 giorni dall'inizio della manifestazione non è dovuta la tassa di iscrizione. È invece dovuto il 75% della quota prevista per il box eventualmente prenotato.
- 14.1.2 A meno di 9 giorni dall'inizio della manifestazione e prima delle ore 12:00 del penultimo giorno, è dovuto il 50% della tassa di iscrizione ed il 100% della quota prevista per il box eventualmente prenotato.
- 14.1.3 Dopo le ore 12:00 del penultimo giorno prima dell'inizio della manifestazione è dovuto l'intero importo della quota di iscrizione e della quota prevista per il box eventualmente prenotato.

Art.15 Dichiarazione di partenza

- 15.1 I binomi regolarmente iscritti alle ore 12:00 del penultimo giorno prima dell'inizio della manifestazione si presumono partenti.

Art.16 Definizione di Atleta partito

- 16.1 È definito partito in Concorso Completo colui che entra nel rettangolo di gara per effettuare la prova di Dressage. Nel caso sia prevista un'ispezione dei cavalli / pony Atleti prima della prova di Dressage si intende partito il cavallo / pony Atleta presentato all'ispezione.

Art.17 Cambio di monta tra Atleti

- 17.1 Durante lo svolgimento della manifestazione il cambio di monta è consentito anche fra un Atleta iscritto al concorso ed uno non iscritto.
- 17.2 L'eventuale cambio di monta è ammesso purché comunicato dagli Atleti coinvolti o dagli Istruttori degli stessi (se minorenni) almeno un'ora prima dell'inizio della categoria di riferimento alla Segreteria di concorso, previa comunicazione al Delegato Tecnico.
- 17.3 Il cambio di monta verrà concesso se compatibile con gli orari già ufficializzati degli altri eventuali cavalli / pony Atleti montati dall'Atleta.
- 17.4 A categoria iniziata il cambio di monta tra Atleti, che in questo specifico caso devono essere entrambi iscritti al concorso, è consentito soltanto per comprovate cause di forza maggiore ed in tal caso la relativa autorizzazione è di esclusiva competenza del Delegato Tecnico, che verificherà con la Segreteria di concorso la compatibilità con gli orari degli altri cavalli / pony Atleti montati.
- 17.5 Non sono previsti limiti nel numero di cambi di monta consentiti.

Art.18 Cambio di cavallo / pony Atleta

- 18.1 È consentito ad un Atleta iscritto di procedere al cambio del cavallo / pony Atleta con cui è iscritto alla manifestazione nel sistema online senza che ciò comporti la perdita della priorità acquisita con la prima iscrizione. Tale modifica può essere effettuata anche in sede di Concorso comunicandolo alla Segreteria di concorso entro un'ora dall'inizio della gara di riferimento.



Art.19 Possibilità di montare più di un cavallo / pony Atleta

- 19.1 Il numero massimo di cavalli / pony Atleti che possono essere montati da un Atleta in ogni categoria e complessivamente in una manifestazione è a discrezione di ciascun Comitato Organizzatore.
- 19.2 Nelle manifestazioni di interesse federale l'eventuale limite di cavalli / pony Atleti per Atleta deve essere concordato con il Dipartimento Concorso Completo.

Art.20 Numero minimo e massimo di partenti

- 20.1 Fino alla **CN1*** o **CNP2***, ciascun Comitato Organizzatore è libero di indicare sul programma il numero minimo di partenti, perché si possa effettuare la categoria.
- 20.2 Non esiste numero minimo di partenti nelle **CN2*** e superiori.
- 20.3 Il numero massimo dei partenti è a discrezione dei Comitati Organizzatori.

Art.21 Soppressione di categorie

- 21.1 Nelle **CN2*** e superiori non è prevista la soppressione di categorie in quanto non esiste un numero minimo di partenti.
- 21.2 Fino alla **CN1*** o **CNP2*** è facoltà del Comitato Organizzatore sopprimere una categoria secondo quanto previsto dal programma della manifestazione ([Art.20 Numero minimo e massimo di partenti](#)).

Art.22 Numero massimo di categorie per un cavallo / pony Atleta durante una manifestazione

- 22.1 Nei Concorsi Completi un cavallo / pony Atleta non può partecipare a più categorie della stessa manifestazione dalla **CN80** o **CNP80** alla **CN4***.
- 22.2 Nelle ~~CNP40 Welcome A~~ e nelle ~~CN40 Welcome A/B~~ e ~~CNP40 Welcome A/B~~, **CN50**, **CNP50**, **CN60** e **CNP60**, senza la prova di Salto Ostacoli e nelle ~~CN40 Welcome A/B~~, ~~CNP40 Welcome A/B~~, **CN50**, **CNP50**, **CN60** e **CNP60**, con la prova di Salto Ostacoli, programmate in due / tre giorni, un cavallo / pony Atleta può partecipare ad un massimo di due categorie anche del medesimo livello nella stessa manifestazione.
- 22.3 Nei Concorsi Completi con formula multidisciplinare, un cavallo / pony Atleta può prendere parte ad un massimo di:
- 22.3.1 solo al Concorso Completo se partecipa alla **CN90** o **CNP90** e superiori;
- 22.3.2 due prove per giornata di gara, se non partecipa al Concorso Completo (intese come prove singole dalla **CN90** o **CNP90** e superiori);
- 22.3.3 quattro prove (in una gara di un giorno), sei prove (in una gara di due giorni) e nove prove (in una gara di tre giorni) anche se partecipa al Concorso Completo (intese come prove singole dalla ~~CNP40 Welcome A~~ alla **CN80** o **CNP80**);
- 22.3.4 Con lo stesso Atleta
- 22.3.4.1 Alla stessa specialità ma di livello differente.
- 22.3.4.2 A specialità differenti di uguale livello o diverso.
- 22.3.5 Con Atleti diversi
- 22.3.5.1 Alla stessa specialità di uguale livello.



- 22.3.5.2 A specialità differenti di uguale livello o diverso.
- 22.3.5.3 Può partecipare a due percorsi di Cross Country fino alla **CN60 o CNP60**.
- 22.3.5.4 Può partecipare ad un solo percorso di Cross Country se partecipa alle **CN80 o CNP80** e superiori.

Art.23 Numero massimo di categorie per un binomio durante una manifestazione

- 23.1 Nei Concorsi Completi un binomio non può partecipare a più categorie della stessa manifestazione dalla **CN80 o CNP80** alla **CN4***.
- 23.2 Nelle ~~CNP40 Welcome A, CN40 Welcome A/B, CNP40 Welcome A/B~~, **CN50, CNP50, CN60 e CNP60**, senza la prova di Salto Ostacoli, un binomio può partecipare a due delle suddette categorie nella stessa manifestazione.

TITOLO VI SUDDIVISIONE DELLE CATEGORIE

Art.24 Suddivisione delle categorie

- 24.1 Nelle **CN80, CN90, CN100 e CN1*** sono previste 2 categorie / con relative classifiche (no classifica estrapolata) come di seguito riportato:
 - 24.1.1 **CN80:**
 - 24.1.1.1 **CN80:** riservata agli Atleti in possesso di autorizzazione a montare F.I.S.E. Brevetto Discipline Olimpiche o superiore.
 - 24.1.1.2 **CN80 Giovani Cavalli:** riservata ai cavalli di 4 e 5 anni e 6 anni non esperti. Gli Atleti devono, all'atto dell'iscrizione, dichiarare se partecipare alla CN80 o alla CN80 Giovani Cavalli.
 - 24.2.1 **CN90:**
 - 24.2.1.1 **CN90:** riservata agli Atleti in possesso di autorizzazione a montare F.I.S.E. Brevetto Discipline Olimpiche o superiore.
 - 24.2.1.2 **CN90 Giovani Cavalli:** riservata ai cavalli di 4 e 5 anni e 6 anni non esperti. Gli Atleti devono, all'atto dell'iscrizione, dichiarare se partecipare alla CN90 o alla CN90 Giovani Cavalli.
 - 24.3.1 **CN100:**
 - 24.3.1.1 **CN100:** riservata agli Atleti in possesso di autorizzazione a montare F.I.S.E. Brevetto Discipline Olimpiche o superiore.
 - 24.3.1.2 **CN100 Giovani Cavalli:** riservata ai cavalli di 4 anni nel 2° periodo, di 5 anni e 6 anni non esperti. Gli Atleti devono, all'atto dell'iscrizione, dichiarare se partecipare alla CN100 o alla CN100 Giovani Cavalli.
 - 24.4.1 **CN1*:**
 - 24.4.1.1 **CN1*** riservata agli Atleti in possesso di autorizzazione a montare F.I.S.E. Brevetto o superiore.
 - 24.4.1.2 **CN1* Giovani Cavalli:** riservata ai cavalli di 5 anni e di 6 anni non esperti. Gli Atleti devono, all'atto dell'iscrizione, dichiarare se partecipare alla CN1* o alla CN1* Giovani Cavalli.



FISE

Art.25 Sezioni

- 25.1 Al raggiungimento di 50 binomi iscritti a categoria e/o sezione, i Comitati Organizzatori devono effettuare due sezioni di pari numero di partenti.
- 25.2 Nel caso in cui sia previsto un montepremi, quest'ultimo deve essere suddiviso in parti uguali.
- 25.3 È facoltà dei Comitati Organizzatori indicare sul programma il numero massimo di cavalli / pony Atleti accettati per ogni categoria.
- 25.4 In caso di suddivisione di categorie in sezioni, le stesse devono essere indicate sempre come da precedente articolo, e seguite da lettere progressive (esempio: Sezione A, Sezione B, ecc...).

TITOLO VII ORDINI E ORARI DI PARTENZA

Art.26 Ordini ed orari di partenza

- 26.1 Il Comitato Organizzatore ha l'obbligo di fornire, su richiesta degli interessati, gli orari di partenza di ogni singola prova. Gli orari di partenza devono essere disponibili, in tempi stabiliti, a partire dalle ore 18.00 del penultimo giorno precedente l'inizio della gara.
- 26.2 L'ordine di partenza sia individuale che a squadre è stabilito per sorteggio.
- 26.3 L'ordine di partenza dei singoli componenti della squadra, nell'ambito di quello determinato per sorteggio, viene stabilito dal Capo Equipe, il quale è peraltro obbligato a far partire per primo l'Atleta che eventualmente partecipa alle prove con più cavalli / pony Atleti.
- 26.4 Un Atleta può montare un solo cavallo / pony Atleta in una squadra e l'eventuale secondo cavallo / pony Atleta come individuale. In questo caso, deve montare per primo il cavallo / pony Atleta che fa parte della squadra.
- 26.5 Nelle gare a squadre gli ordini di partenza della prova di Dressage e di Cross Country devono essere suddivisi a blocchi (partiranno nel primo blocco i primi componenti della squadra, nel secondo blocco i secondi, ecc.). Gli Atleti individuali saranno inclusi in un blocco separato prima o dopo quello delle squadre a discrezione del Comitato Organizzatore, che deve riportare queste informazioni nel programma.

Art.27 Ordine ed orario di partenza della prova di Dressage

- 27.1 Per la prova di Dressage è previsto un orario di ingresso dei binomi, che deve essere rispettato, salvo cause di forza maggiore, da Comitato Organizzatore ed Atleti, per il buon andamento della manifestazione.
- 27.2 È comunque un diritto dell'Atleta attendere l'orario previsto per effettuare la prova.
- 27.3 Per gli Atleti che montano più cavalli / pony Atleti, l'orario d'ingresso previsto per la prova di Dressage deve prevedere un tempo non inferiore a 40 minuti fra un cavallo / pony Atleta e l'altro, superiore se il numero complessivo dei cavalli / pony Atleti partenti lo permette.

Art.28 Ordine ed orario di partenza della prova di Cross Country (tabella di marcia)

- 28.1 Per la prova di Cross Country è stilato un orario di partenza dei binomi.



- 28.2 Per gli Atleti che montano più cavalli / pony Atleti, la tabella di marcia della prova di Cross Country deve prevedere un tempo non inferiore a 30 minuti dall'arrivo di un cavallo / pony Atleta alla partenza del cavallo / pony Atleta successivo.
- 28.3 Nel caso in cui, per il sorteggio effettuato, non sia possibile ottemperare a quanto sopra, è facoltà della Segreteria di concorso, sentito il parere del Delegato Tecnico, spostare l'ordine di partenza degli Atleti che montano più cavalli / pony Atleti.
- 28.4 L'indicazione dell'orario di partenza di ogni binomio (tabella di marcia), è preparata in precedenza sulla base del tempo prescritto. Una copia di tale tabella viene affissa sulla bacheca ufficiale e disponibile in forma multimediale o cartacea per gli Atleti.
- 28.5 Ai Comitati Organizzatori, sentito il parere del Delegato Tecnico, è lasciata la massima libertà di scegliere l'intervallo di partenza tra i binomi.
- 28.6 Tuttavia, si raccomanda che tale intervallo non sia inferiore a 3 minuti nelle **CN3*** e superiori al fine di evitare che i binomi si possano raggiungere.
- 28.7 La responsabilità di presentarsi puntuale è dell'Atleta.
- 28.8 È buona norma, da parte dei Comitati Organizzatori, prevedere un addetto alle partenze che chiami gli Atleti alla partenza con anticipo (può essere l'addetto al cronometraggio fornito eventualmente di megafono). L'atleta rimane sempre responsabile per quanto riguarda il suo orario di partenza.
- 28.9 Eventuali modifiche alla tabella di marcia dopo la sua ufficializzazione sono autorizzate unicamente dal Delegato Tecnico.

Art.29 Casi particolari in cui è concessa una variazione sulla tabella di marcia

- 29.1 È facoltà dell'addetto alle partenze, sentito eventualmente il Delegato Tecnico ed i responsabili dell'organizzazione, rendere non tassativo l'orario di partenza nel caso in cui gli Atleti siano impegnati in altre prove della stessa manifestazione con altri cavalli / pony Atleti.
- 29.2 Qualora vi sia una necessità di ferratura, l'Atleta può essere spostato rispetto alla sua tabella di marcia.
- 29.3 Un Atleta che non parta all'orario previsto per i casi sopraccitati può partire solamente quando gli viene dato il segnale, secondo un nuovo orario di partenza e di arrivo appositamente per lui stabilito.

Art.30 Atleta che si presenta in ritardo alla partenza della prova

- 30.1 Un Atleta non è autorizzato a partire per la prova di Cross Country, e viene quindi eliminato, nel caso si presenti con un ritardo di oltre la metà dell'intervallo di tempo previsto fra le partenze dei binomi.
- 30.2 Nel caso in cui l'intervallo di tempo previsto fra le partenze dei binomi sia superiore a 3 minuti, il ritardo consentito non può essere superiore a 90 secondi.
- 30.3 Può partire solo al segnale dell'addetto alle partenze. Il suo tempo d'arrivo rimane comunque quello stabilito sull'ordine di partenza.

Art.31 Ordine e orario di partenza della prova di Salto Ostacoli

- 31.1 A discrezione del Comitato Organizzatore ed in accordo con il Delegato Tecnico, l'ordine di partenza per la prova di Salto Ostacoli, quando essa si svolge dopo la prova di Dressage, è



- libero, ovvero i binomi entrano in campo per effettuare la prova quando sono pronti, dopo aver effettuato la prova di Dressage.
- 31.2 Per la migliore riuscita della manifestazione, è buona norma stabilire un tempo massimo dal termine della prova di Dressage entro il quale effettuare la prova di Salto Ostacoli, od un orario entro il quale effettuare la prova.
- 31.3 Qualora il Delegato Tecnico, in accordo con il Comitato Organizzatore, per il miglior funzionamento della gara o per la spettacolarità della prova, lo ritenga opportuno, potrebbe essere stilato un ordine di ingresso.
- 31.4 Quando la prova di Salto Ostacoli si svolge dopo la prova di Cross Country, l'ordine di partenza deve essere l'inverso della classifica provvisoria dopo le prove di Dressage e di Cross Country. È facoltà della Segreteria di concorso, sentito il parere del Delegato Tecnico, inserire diversamente all'ordine inverso della classifica gli Atleti che montano più cavalli / pony Atleti, salvo comunque far partire prima i cavalli / pony Atleti peggio classificati.
- 31.5 **Non è consentito suddividere la prova di Salto Ostacoli in due (o più) giorni.**

TITOLO VIII CLASSIFICHE

Art.32 Classifica nelle tre prove

- 32.1 Nella prova di **Dressage** il punteggio assegnato dai Giudici ai binomi viene convertito in “punti negativi” o “penalità”. La classifica della prova di Dressage è determinata dal minor “punteggio negativo” conseguito.
- 32.2 Al termine della prova di Dressage deve essere pubblicata dalla Segreteria di concorso la classifica indicante i punteggi conseguiti da ciascun binomio.
- 32.3 La classifica della prova di **Cross Country** si ottiene addizionando le penalizzazioni riportate da ciascun binomio per errori agli ostacoli e per superamento del tempo prescritto.
- 32.4 La classifica della prova di **Salto Ostacoli** si ottiene addizionando le penalità agli ostacoli con quelle per aver superato il tempo massimo.
- 32.5 Al termine delle prove di Cross Country e/o di Salto Ostacoli deve essere pubblicata dalla Segreteria di concorso la classifica dopo le prime due prove o la classifica finale, indicante le penalità totali riportate da ciascun binomio.

Art.33 Classifica finale individuale

- 33.1 La classifica individuale si ricava sommando tutti i punti negativi ottenuti nelle tre prove. È primo colui che ha ottenuto il minore numero di punti negativi.
- 33.2 In caso di parità tra due o più binomi al termine della gara, la classifica è ottenuta come segue:
- 33.2.1 Si considera il miglior risultato della prova di Cross Country comprendente gli errori agli ostacoli e le penalità per eccesso di tempo.
- 33.2.2 In caso di ulteriore parità, la classifica viene decisa a favore dell'Atleta con il maggior punteggio positivo di Dressage.
- 33.2.3 In caso di ulteriore parità è migliore il binomio il cui tempo nel Cross Country è il più vicino, per difetto, al tempo prescritto.
- 33.2.4 In caso di ulteriore parità, si considera il binomio che ha il risultato migliore nella prova di Salto Ostacoli comprendente gli errori agli ostacoli e le penalità per eccesso di tempo.



FISE

- 33.2.5 In caso di ulteriore parità, è migliore il binomio con il tempo più veloce nella prova di Salto Ostacoli.
- 33.2.6 In caso di ulteriore parità, la classifica è decisa dalla somma più alta dei punti di insieme nella prova di Dressage o dal punteggio per l'impressione generale dell'Atleta e del cavallo / pony Atleta.
- 33.2.7 In caso di ulteriore parità, i binomi sono considerati ex aequo.

~~33.3 Nelle **CNP40 Welcome A**, **CNP40 Welcome A/B** e **CN40 Welcome A/B**, **CN50** e **CNP50** in caso di parità tra due o più binomi al termine della gara, la classifica è ottenuta in base al miglior risultato ottenuto nella prova di Dressage. In caso di ulteriore parità, classifica ex aequo.~~

Art.34 Classifica finale a squadre

- 34.1 La classifica di squadra è data dal minor numero di punti negativi conseguiti e si ricava sommando i punteggi finali ottenuti dai tre migliori binomi di ciascuna squadra. Per la sola classifica a squadre ai binomi eliminati o ritirati è assegnato un punteggio finale di 1.000,00 punti negativi.
- 34.2 In caso di parità la classifica è decisa dalla somma delle tre migliori posizioni (esempio: una squadra con binomi classificati 2°, 8° e 12° (totale punti 22) è prima rispetto ad una squadra con binomi classificati 1°, 7° e 15° (totale punti 23). Qualora questi totali siano uguali sono dichiarati a pari merito.

TITOLO IX PREMIAZIONI, PREMI E SOVRAPPREMI

Art.35 Premiazioni

- 35.1 I Comitati Organizzatori devono provvedere a premiare i migliori Junior come di seguito specificato:
- 35.1.1 Nelle **CN80**, **CN90** e **CN100**: i migliori 3 Brevetti Junior.
- 35.1.2 Nelle **CN1***: i migliori 3 Brevetti Junior o 1° Grado Junior Discipline Olimpiche.
- 35.2 Per le ~~**CNP40 Welcome A**, **CNP40 Welcome A/B** e **CN40 Welcome A/B**~~, **CN50** e **CNP50** si deve consegnare una coccarda a tutti i partecipanti e prevedere due premi speciali:
- 35.2.1 Alla miglior presentazione in rettangolo di ciascuna categoria.
- 35.2.2 Al miglior stile nella prova di Cross Country di ciascuna categoria, sulla base del giudizio espresso dal Giudice di Completo presente o suo equipollente.
- 35.3 Ogni Comitato Organizzatore può prevedere altri premi in oggetto speciali.
- 35.4 Nei Concorsi Completi con formula multidisciplinare, si deve provvedere ad una premiazione per i migliori classificati di ogni prova.

Art.36 Dotazione premi

- 36.1 La dotazione complessiva dei premi in denaro delle varie categorie di Concorso Completo viene stabilita periodicamente dal Consiglio federale.



Art.37 Conteggi per la suddivisione dei premi

- 37.1 La suddivisione dei premi deve essere eseguita secondo la normativa stabilita periodicamente dal Consiglio federale.
- 37.2 In caso di un numero di partenti inferiore a 4, i premi vengono attribuiti a tutti i binomi che hanno ultimato la gara a patto che non abbiano superato le 20 penalità agli ostacoli del Cross Country.

Art.38 Sovrappremi cavalli italiani

- 38.1 Per tutte le categorie dotate di montepremi, viene stabilito periodicamente dal Consiglio federale un montepremi per i cavalli italiani.

TITOLO X RECLAMI

Art.39 Facoltà di reclamare

- 39.1 La facoltà di reclamare, in merito ad una qualunque irregolarità, che si verifichi nello svolgimento di una manifestazione, spetta agli Atleti partecipanti, Proprietari o Responsabili dei cavalli / pony Atleti, quali risultano dai documenti depositati presso la F.I.S.E.
- 39.2 Per gli Junior il reclamo deve essere presentato dall'Istruttore.

Art.40 Modalità di presentazione

- 40.1 I reclami, sotto pena di nullità, devono essere redatti per iscritto, forniti di elementi atti a provarne la fondatezza, accompagnati da un deposito di 100,00 €.
- 40.2 Il deposito di cui sopra, sarà devoluto tramite il Comitato Organizzatore alla F.I.S.E. Centrale od ai Comitati Regionali a seconda di chi ha approvato il programma della manifestazione nel caso in cui il reclamo venga respinto.

Art.41 Termine di presentazione

- 41.1 Sotto pena di nullità, i reclami devono essere presentati nei seguenti termini di tempo:
- 41.1.1 **Dopo la ricognizione ufficiale, e non oltre le ore 18:00 del giorno che precede la prova di Cross Country, per quanto riguarda:**
- 41.1.1.1 Irregolarità agli ostacoli, distanze, ecc., nella stessa prova.
- 41.1.1.2 La qualifica degli Atleti e dei cavalli / pony Atleti.
- 41.1.2 **Prima dell'inizio delle altre prove per quanto riguarda:**
- 41.1.2.1 Qualsiasi irregolarità rilevata o rilevabile.
- 41.1.3 **Quanto prima possibile dopo il termine di ogni prova, e non più di 1 ora dopo la proclamazione dei risultati finali, per quanto riguarda:**
- 41.1.3.1 Qualsiasi irregolarità avvenuta durante la gara.
- 41.1.3.2 In relazione all'irregolarità dei risultati o della classifica.



Art.42 Decisioni di prima istanza

- 42.1 I reclami devono essere presentati al Delegato Tecnico, cui resta demandata l'esclusiva competenza sulla regolarità della presentazione dei reclami stessi, e diretti alla Giuria.
- 42.2 Su tali reclami decide la Giuria a maggioranza di voti (in caso di parità è determinante il voto del Presidente di categoria).

Art.43 Appello

- 43.1 Contro il verdetto emesso in prima istanza, il reclamante può ricorrere, in seconda istanza, alla F.I.S.E. la quale sottoporrà il reclamo all'inappellabile decisione del Consiglio Federale, o per esso, del Comitato di Presidenza.
- 43.2 I reclami diretti in seconda istanza, alla F.I.S.E., pena la loro nullità devono essere accompagnati da un deposito di 200,00 € e devono essere inoltrati entro 10 giorni dal ricevimento della "Decisione di prima istanza".

Art.44 Restituzione depositi e premi

- 44.1 I depositi saranno restituiti agli interessati, soltanto nel caso che i loro reclami vengano ritenuti fondati.
- 44.2 Nel caso di conciliazione realizzata dal Delegato Tecnico e quando il reclamo presentato in appello venga ritirato prima che su questo si sia pronunciata la F.I.S.E., i depositi saranno restituiti al reclamante.
- 44.3 In caso di reclamo in prima istanza, i risultati proclamati rimarranno provvisoriamente validi.
- 44.4 In caso di accoglimento di reclamo, così come nel caso che la FISE decida in appello in modo contrario al verdetto emesso in precedenza, Gli Atleti interessati sono obbligati a restituire i premi ricevuti, che saranno nuovamente assegnati secondo il definitivo giudizio.



LIBRO II **NORME GENERALI**

TITOLO I **CAMPI PROVA E DI ESERCIZIO**

Art.45 Campi prova e di esercizio

- 45.1 I campi prova devono essere idonei per dimensioni e natura del fondo alla preparazione dei cavalli / pony Atleti per le tre prove. Dove possibile, dovrebbe essere prevista un'area adibita al lavoro alla corda.
- 45.2 I campi di esercizio sono aree adibite al lavoro dei cavalli / pony Atleti che non sono impegnati in una delle tre prove.
- 45.3 L'utilizzo di questi campi viene stabilito dal Delegato Tecnico in accordo con il Comitato Organizzatore.

Art.46 Numero di identificazione

- 46.1 Il Comitato Organizzatore deve distribuire i numeri di pettorale agli Atleti, i quali li devono indossare in maniera visibile in campo prova e durante tutte le prove.
- 46.2 Gli eventuali numeri di testiera devono essere portati in maniera visibile dai cavalli / pony Atleti per tutta la durata della manifestazione, anche quando non sono montati.
- 46.3 Nei Campionati e nei Trofei nazionali e nelle gare di tre giorni o a discrezione del Delegato Tecnico per le altre manifestazioni, è possibile portare il solo numero di testiera per la prova di Dressage e di Salto Ostacoli.
- 46.4 Ai binomi che partecipano unicamente alle singole prove del multidisciplinare vengono assegnati numeri di pettorale e/o di testiera seguendo una numerazione diversa rispetto al Concorso Completo, a discrezione del Comitato Organizzatore in accordo con il Delegato Tecnico.

Art.47 Lavoro di esercizio del cavallo / pony Atleta

- 47.1 Ad iniziare da 36 ore prima dell'inizio della prima ispezione cavalli / pony Atleti o della prova di Dressage, a seconda dei casi, e per tutta la durata del concorso, pena l'eliminazione, i cavalli / pony Atleti devono essere montati dagli Atleti con i quali effettuano la gara; possono essere montati dal personale di scuderia solo per passeggiare a redini lunghe.

Art.48 Campo prova per la prova di Dressage

- 48.1 Il campo prova della prova di Dressage deve essere di misura idonea affinché gli Atleti possano prepararsi al meglio senza disturbarsi a vicenda.
- 48.2 Avendo lo spazio e la disponibilità, è buona norma allestire un rettangolo di prova.



Art.49 Campo prova per la prova di Cross Country

- 49.1 Il campo prova della prova di Cross Country deve avere dimensioni adeguate a permettere agli Atleti di distendere il galoppo dei cavalli / pony Atleti che montano.
- 49.2 In questo campo deve essere allestito un numero sufficiente di ostacoli, verticali e larghi, aventi caratteristiche simili agli ostacoli di campagna e di dimensioni adeguate alle categorie in programma.
- 49.3 Un ostacolo di pilieri e barriere è sicuramente utile alla progressione del riscaldamento.
- 49.4 Gli ostacoli devono essere correttamente bandierati.

Art.50 Campo prova per la prova di Salto Ostacoli

- 50.1 Il campo prova della prova di Salto Ostacoli deve essere in tutto uguale ai campi prova delle gare di Salto Ostacoli.
- 50.2 Per le ~~CNP40 Welcome A/B e CN40 Welcome A/B~~, CN50 e CNP50, CN60, CNP60, CN80 e CNP80 non è obbligatorio un campo prova riservato ai pony.
- 50.3 Un ostacolo dritto ed un ostacolo largo devono essere predisposti con la relativa bandieratura.
- 50.4 Nel caso in cui il campo prova venga utilizzato per la prova di Salto Ostacoli di più categorie, che si stanno svolgendo contemporaneamente, devono essere previsti almeno tre ostacoli di cui due dritti ed uno largo.
- 50.5 Per il corretto utilizzo da parte degli Atleti del campo prova si fa riferimento a quanto previsto dal Regolamento Disciplina Salto Ostacoli.

TITOLO II ACCESSO AI CAMPI ED AI PERCORSI

Art.51 Dressage

- 51.1 Senza il permesso della Giuria, è vietato agli Atleti, pena la squalifica, entrare a cavallo nel campo predisposto per la prova di Dressage e nel rettangolo di gara.
- 51.2 Il Delegato Tecnico, sentito il parere del Comitato Organizzatore, può concedere agli Atleti di entrare con i cavalli / pony Atleti nel campo gara e/o nel rettangolo di gara, in orari e modi stabiliti. Tale concessione è particolarmente raccomandata nelle categorie dove si cimentano cavalli / pony Atleti giovani ed inesperti.
- 51.3 Il campo può essere sempre ispezionato a piedi prima dell'inizio della categoria.

Art.52 Cross Country

- 52.1 Il percorso della prova di Cross Country deve essere visibile a tutti gli Atleti il giorno prima dell'inizio della prova di Cross Country.
- 52.2 Tutti gli ostacoli, le bandiere ed i segnali, che devono essere rispettati dagli Atleti, devono trovarsi al loro posto al momento della visita, dopo di che non possono essere spostati né modificati.



- 52.3 È proibito, comunque, ai cavalli / pony Atleti partecipanti da chiunque montati, pena l'eliminazione, transitare in una qualunque parte dei percorsi, salvo deroga da parte del Delegato Tecnico.
- 52.4 Tutti gli Atleti che partecipano alle ~~CNP40 Welcome A~~, ~~CNP40 Welcome A/B~~ e ~~CN40 Welcome A/B~~, CN50, CNP50, CN60, ~~CNP60~~, CN80, CNP80 e per i cavalli di **4 anni e 5 anni*** (* questi ultimi solamente nel primo periodo) possono effettuare la familiarizzazione del laghetto con dei passaggi al passo in acqua senza effettuare salti, sotto il controllo dei propri Istruttori se Junior, previo accordo con il Comitato Organizzatore e con il Delegato Tecnico. La familiarizzazione dovrà essere effettuata in tenuta regolamentare per la prova di Cross Country, indossando il numero di pettorale ed il corpetto protettivo oppure il paraschiena oppure l'airbag.

Art.53 Salto Ostacoli

- 53.1 La ricognizione del percorso di Salto Ostacoli è effettuata dagli Atleti, in base alle disposizioni impartite dal Delegato Tecnico in accordo con il Comitato Organizzatore.
- 53.2 Essa può essere effettuata anche durante lo svolgimento della prova di Salto Ostacoli stessa.

Art.54 Modifiche dei percorsi

- 54.1 Dopo che un percorso è stato ufficialmente ispezionato dagli Atleti, nessuna modifica può essere apportata. Solo nel caso in cui circostanze eccezionali (pioggia insistente, caldo eccessivo o riscontrata pericolosità) rendano qualche ostacolo, o parte del percorso realmente pericoloso od antisportivo, il Delegato Tecnico, sentito il parere del Presidente di categoria, è autorizzato a ridurre le difficoltà o ad abolire qualche ostacolo, e/o ridurre la distanza e/o la velocità.
- 54.2 Nel caso in cui uno o più ostacoli vengano aboliti, il Delegato Tecnico, sentito il parere del Presidente di categoria, deve rimuovere solo le eventuali penalità agli ostacoli (disobbedienze, "missing flag", attivazione dispositivo frangibile) ai binomi che hanno già affrontato lo/gli elemento/i rimosso/i. Tutti i binomi eliminati o ritirati non possono essere riammessi in gara.
- 54.3 Nel caso sia necessario, anche il tempo prescritto deve essere rivisto, sottraendo così ai binomi che hanno già terminato il percorso le eventuali penalità relative alla differenza con il nuovo tempo prescritto.
- 54.4 In ogni caso, gli Atleti devono essere ufficialmente informati delle eventuali modifiche prima dell'inizio della prova in oggetto, e nessuna modifica può essere apportata dal momento in cui il primo binomio ha tagliato il relativo traguardo di partenza, salvo i casi di riscontrata pericolosità in cui un ostacolo può essere ristretto di fronte od abolito.

TITOLO III INTERRUZIONI DI CATEGORIE

Art.55 Prove non disputate

- 55.1 Qualora una manifestazione debba essere sospesa per cause di forza maggiore (condizioni meteorologiche od altro), vengono presi in esame i seguenti casi:
- 55.1.1 **Gara non iniziata con gli Atleti o parte di essi già in loco o gara iniziata e per la quale sia stata portata a termine solo la prima prova:**



Viene rimborsata agli Atleti la quota di iscrizione e l'eventuale quota box da parte del Comitato Organizzatore. Il Comitato Organizzatore trattiene il 50% dell'eventuale contributo organizzativo concesso dalla F.I.S.E. e restituisce alla F.I.S.E. il restante 50%.

55.1.2 Gara iniziata e per la quale siano state portate a termine due delle prove indipendentemente dal tipo:

Viene stilata la classifica con relativa assegnazione dei premi. La gara viene considerata qualificante per Campionati e/o Trofei nazionali qualora vengano portate a termine le prove di Dressage e di Cross Country e non venga svolta la prova di Salto Ostacoli per cause di forza maggiore.

TITOLO IV TENUTA DEGLI ATLETI

Art.56 Cap e caschi

- 56.1 Durante tutte le manifestazioni sportive è obbligatorio a cavallo l'uso del cap o del casco omologato allacciato in qualsiasi momento.
- 56.2 Il mancato utilizzo di tale copricapo protettivo dove e quando richiesto, a seguito di notifica da parte di un Ufficiale di gara, comporta il rilascio di una Carta gialla di Avvertimento all'Atleta a meno che non si verificano circostanze eccezionali.
- 56.3 In via eccezionale, ai Senior può essere consentito di rimuovere il proprio copricapo durante le premiazioni o l'inno nazionale, mentre non è consigliabile togliersi il copricapo durante il giro d'onore.
- 56.4 Per le prove di Cross Country e di Salto Ostacoli è obbligatorio l'uso del casco rigido omologato, che va portato allacciato per tutta la durata della prova, pena l'eliminazione.
- 56.5 I caschi, per essere omologati, devono essere conformi ad almeno uno degli standard internazionali elencati di seguito. Inoltre, devono essere sottoposti e superare i test di qualità, che monitorano la qualità costante del prodotto in base allo standard originale.
- 56.6 I prodotti conformi a quanto sopra sono contrassegnati ed etichettati come di seguito indicato:
- 56.6.1 Normativa britannica PAS 015 (1998 e successivi aggiornamenti).
 - 56.6.2 Con marchio CE, compresi i caschi che fanno riferimento a EN1384:2023 o VG1.
 - 56.6.3 Normativa australiana AS / NZ 3838 (2006 e successivi aggiornamenti).
 - 56.6.4 Normativa australiana ARB HS 2012.
 - 56.6.5 Normativa americana ASTM F1163: 2004 e successivi aggiornamenti.
 - 56.6.6 Normativa americana Snell E2001 ed E20016 (Nota: Snell combina uno standard con successivi test di qualità, pertanto non è richiesto alcun marchio di test di qualità aggiuntivo).
- 56.7 Le etichette dei test di qualità includono, ma non si limitano a:



A Subsidiary of
ASTM INTERNATIONAL





FISE

Art.57 Frusta

- 57.1 La lunghezza della frusta è misurata comprendendo il fiocco.
 57.2 Durante l'ispezione dei cavalli / pony Atleti e nel campo prova dell'ispezione è ammesso l'uso di una frusta di lunghezza massima di 120 cm.
 57.3 In campo prova è vietato saltare con la frusta di lunghezza maggiore di 75 cm.
 57.4 Durante la prova di Dressage e nell'area intorno al rettangolo non è permesso l'uso della frusta ad esclusione delle categorie:

<u>Denominazione</u>	<u>Categorie</u>	<u>Atleti su Pony di classe A</u>	<u>Atleti su Pony di classe B/C</u>	<u>Atleti su Cavalli</u>
Frusta / Frustino	CNP40 Welcome A, CNP40 Welcome A/B, CN40 Welcome A/B, CN50, CNP50, CN60, CNP60	Max 60 cm	Max 100 cm	Max 120 cm

- 57.5 Durante la prova di Cross Country e di Salto Ostacoli è vietata la frusta di lunghezza maggiore di 75 cm od appesantita in fondo, con sporgenze o superfici rialzate e con lunghezza regolabile. Inoltre, deve essere imbottita * e realizzata in materiale liscio.
 *(requisito obbligatorio dal 1° gennaio 2027).
 57.6 È ammesso l'uso di una sola frusta.
 57.7 Agli Junior (fino a 16 anni) su pony nei campi di esercizio e nei campi prova è consentito l'uso di frusta di lunghezza massima di 100 cm.

Art.58 Speroni

[\(Appendice D\)](#)

- 58.1 L'uso degli speroni è facoltativo.
 58.2 Sono vietati gli speroni suscettibili di ferire un cavallo / pony Atleta.
 58.3 Possono essere di metallo o di plastica.
 58.4 Devono essere di lunghezza massima di 4 cm. (si misura dallo stivale alla punta).
 58.5 Agli Junior (fino a 16 anni) su pony è vietato l'uso degli speroni a rotelle.
 58.6 Si può indossare solo uno sperone a stivale.

Art.59 Tenuta durante l'ispezione dei cavalli / pony Atleti

- 59.1 L'Atleta deve presentarsi alle ispezioni del proprio cavallo / pony Atleta in tenuta da gara od in un abbigliamento corretto e decoroso conforme alla tradizione sportiva equestre.
 59.2 Gli Junior devono indossare il cap durante l'ispezione dei cavalli / pony Atleti.

Art.60 Tenuta per la prova di Dressage

- 60.1 La tenuta per la prova di Dressage è:
 60.1.1 **Civili:**
 60.1.1.1 Giacca con colori di Club, approvata dal Comitato Regionale di competenza.
 60.1.1.2 Tenuta da caccia.



FISE

- 60.1.1.3 Giacca dello Sponsor, secondo quanto stabilito nel [Libro V del Regolamento Generale “Sponsorizzazioni - Norme per Enti affiliati ed aggregati, Atleti, Cavalli”](#).
- 60.1.1.4 Giacca del Comitato Regionale.
Oppure:
- 60.1.1.5 Abito rosso che comprende: giacca rossa, pantaloni bianchi o bianco avorio, camicia, colletto bianco e cravatta bianca o camicia o maglietta con plastron bianco, stivali neri con o senza risvolto marrone, stivaletti e gambali neri.
Oppure:
- 60.1.1.6 Abito nero, blu, marrone, grigio scuro o chiaro che comprende: giacca o frac neri o blu o grigio scuro o chiaro o marrone, pantaloni bianchi o beige, camicia, colletto bianco e cravatta bianca o camicia o maglietta con plastron bianco, stivali neri con o senza risvolto marrone, stivaletti e gambali neri.
- 60.1.1.7 È consentita, inoltre, la presenza di profili di colore diverso rispetto ai colori autorizzati dallo stesso Regolamento.
- 60.1.1.8 Cap attaccato in tre punti o casco con copricasco nero, blu o con i colori della Associazione o Società, entrambi omologati come previsto dall'[Art.56 Cap e caschi](#)
- 60.1.1.9 Durante la gara, gli Atleti devono assicurarsi che i capelli lunghi siano legati e ordinati.
- 60.1.1.10 Guanti.
Eccezioni:
- 60.1.1.11 Agli Junior (fino a 16 anni) su pony è consentito indossare pantaloni lunghi e stivaletti.
- 60.1.1.12 Nelle ~~CNP40 Welcome A~~, ~~CNP40 Welcome A/B~~, ~~CN40 Welcome A/B~~, **CN50**, **CNP50**, **CN60** e **CNP60**, gli Atleti sono autorizzati ad indossare, in sostituzione della tenuta regolamentare, la divisa dell'Associazione di appartenenza composta da pantaloni bianchi o beige, polo (manica corta o lunga), felpa o maglione o giubbotto. I guanti sono facoltativi.
- 60.1.1.13 Su autorizzazione del Delegato Tecnico, è possibile indossare la giacca a vento, in caso di pioggia.

60.2 Militari:

- 60.2.1 Uniforme prescritta.
- 60.2.2 Guanti.
- 60.2.3 Copricapo protettivo come previsto dall'[Art.56 Cap e caschi](#).
- 60.2.4 In situazioni eccezionali, preventivamente concordate e autorizzate dal Gruppo sportivo di riferimento, l'Atleta può gareggiare con specifico abbigliamento tecnico, fermo restando l'obbligatorietà della presenza di un segno distintivo di appartenenza al Gruppo sportivo.

Art.61 Tenuta per la prova di Cross Country

- 61.1 La tenuta per la prova di Cross Country è:
- 61.1.1 Tenuta leggera.
- 61.1.2 Casco omologato come previsto dall'[Art.56 Cap e caschi](#)
- 61.1.3 Durante la gara, gli Atleti devono assicurarsi che i capelli lunghi siano legati e ordinati.



- 61.1.4 Corpetto protettivo omologato dalle norme in vigore (si raccomanda l'uso di airbag. I paraschiena non sono considerati protezioni per il corpo).
- 61.1.5 Stivali, o stivaletti e gambali. Gli stivali devono avere un tacco definito per evitare che scivolino dentro la staffa.
- 61.1.6 Cronometro (facoltativo).
- Eccezioni:*
- 61.1.7 Agli Junior (fino a 16 anni) su pony è consentito indossare pantaloni lunghi e stivaletti.

Art.62 Tenuta per la prova di Salto Ostacoli

- 62.1 La tenuta per la prova di Salto Ostacoli è:
- 62.1.1 **Civili:**
- 62.1.1.1 Tenuta da caccia.
- 62.1.1.2 Giacca con colori di Club, approvata dal Comitato Regionale di competenza.
- 62.1.1.3 Giacca dello Sponsor, secondo quanto stabilito nel [Libro V del Regolamento Generale "Sponsorizzazioni - Norme per Enti affiliati ed aggregati, Atleti, Cavalisti"](#).
- 62.1.1.4 Giacca del Comitato Regionale.
- Oppure:*
- 62.1.1.5 Abito rosso che comprende: giacca rossa, pantaloni bianchi o bianco avorio, camicia, colletto bianco e cravatta bianca o camicia o maglietta con plastron bianco, stivali neri con o senza risvolto marrone, stivaletti e gambali neri. Gli stivali devono avere un tacco definito per evitare che scivolino dentro la staffa.
- Oppure:*
- 62.1.1.6 Abito nero, blu, marrone, grigio scuro o chiaro che comprende: giacca nera o blu o grigio scuro o chiaro o marrone, pantaloni bianchi o beige, camicia, colletto bianco e cravatta bianca o camicia o maglietta con plastron bianco, stivali neri con o senza risvolto marrone, stivaletti e gambali neri. Gli stivali devono avere un tacco definito per evitare che scivolino dentro la staffa.
- 62.1.1.7 È consentita, inoltre, la presenza di profili di colore diverso rispetto ai colori autorizzati dallo stesso Regolamento.
- 62.1.1.8 Cap attaccato in tre punti o casco con copricasco nero, blu o con i colori della Associazione o Società, entrambi omologati come previsto dall'[Art.56 Cap e caschi](#)
- 62.1.1.9 Durante la gara, gli Atleti devono assicurarsi che i capelli lunghi siano legati e ordinati.
- 62.1.1.10 Camicia o polo con colletto e polsini bianchi.
- Eccezioni:*
- 62.1.1.11 Agli Junior (fino a 16 anni) su pony è consentito indossare pantaloni lunghi e stivaletti.
- 62.1.1.12 Nelle ~~CNP40 Welcome A~~, ~~CNP40 Welcome A/B~~, ~~CN40 Welcome A/B~~, **CN50**, **CNP50**, **CN60** e **CNP60**, gli Atleti sono autorizzati ad indossare, in sostituzione della tenuta regolamentare, la divisa dell'Associazione di appartenenza composta da pantaloni bianchi o beige, polo (manica corta o lunga), felpa o maglione o giubbotto.
- 62.1.1.13 Su autorizzazione del Delegato Tecnico, è possibile indossare la giacca a vento, in caso di pioggia.
- 62.2 **Militari:**
- 62.2.1 Uniforme prescritta.



- 62.2.2 Cap attaccato in tre punti o casco con copricasco, entrambi omologati come previsto dall'[Art.56 Cap e caschi](#).
- 62.2.3 In situazioni eccezionali, preventivamente concordate e autorizzate dal Gruppo sportivo di riferimento, l'Atleta può gareggiare con specifico abbigliamento tecnico, fermo restando l'obbligatorietà della presenza di un segno distintivo di appartenenza al Gruppo sportivo.

Art.63 Tenuta estiva (dal 1° maggio al 30 settembre)

- 63.1 La tenuta estiva è:
- 63.1.1 **Civili:**
- 63.1.1.1 Polo bianca.
 - 63.1.1.2 Camicia di colore tenue a maniche lunghe/corte con cravatta bianca o plastron o colletto a pistagnina.
 - 63.1.1.3 Invariato il resto della tenuta.
- 63.1.2 **Militari:**
- 63.1.2.1 Uniforme prescritta.
 - 63.1.2.2 In caso di particolari situazioni meteorologiche, il Delegato Tecnico, in accordo con i Presidenti di categoria ha la facoltà di autorizzare la tenuta estiva anche al di fuori del periodo stabilito.

Art.64 Uso della video camera e dispositivi di comunicazione elettronica

- 64.1 L'uso della video camera sul casco durante la prova di Cross Country deve essere autorizzato dal Delegato Tecnico, in accordo con il Comitato Organizzatore.
- 64.2 Durante qualsiasi sessione di esercizio in campo prova o campo di lavoro e nel warm up o familiarizzazione, gli Atleti od i Groom possono indossare un solo auricolare mentre sono in sella. Auricolari e/o altri dispositivi di comunicazione elettronica (ad eccezione dei dispositivi medici, ad esempio apparecchi acustici) sono severamente vietati in tutti i campi di gara e tale utilizzo ~~è penalizzato con l'eliminazione~~ comporta un Avvertimento registrato.

TITOLO V BARDATURA

Art.65 Bardatura per l'ispezione dei cavalli / pony Atleti

- 65.1 Il cavallo / pony Atleta, presentato a mano con la testiera, senza alcun tipo di bardatura, stinchiere od altre protezioni, deve essere pulito e ben toelettato.

Art.66 Bardatura per i campi prova

- 66.1 È **obbligatorio** l'uso di:
- 66.1.1 Qualsiasi tipo di imboccatura consentita per le tre prove.
 - 66.1.2 Sella inglese.
- 66.2 È **consentito** l'uso di:



FISE

- 66.2.1 Copriorecchie o cuffie fonoassorbenti, maschere antimosche, coprinaso.
- 66.2.2 Cuoio, agnellino o materiale simile possono essere utilizzati su ogni montante dell'imboccatura a condizione che il materiale non superi i tre centimetri di diametro misurati dalla guancia del cavallo / pony Atleta.
- 66.2.3 Coprisella.
- 66.2.4 Rosette.
- 66.2.5 Martingala con forchetta o martingala da corsa.
- 66.2.6 Fascia di rispetto.
- 66.2.7 Stinchiere, fasce da lavoro, paranocche, paraglomi.
- 66.3 **È proibito pena l'eliminazione, l'uso di:**
 - 66.3.1 **Paraocchi di ogni tipo comprese protezioni in plastica per gli occhi (occhiali o occhiali da sole)**
- 66.4 Nel lavoro alla corda è **ammesso** l'uso di:
 - 66.4.1 Una sola longhina, con redini elastiche, fisse, abbassatesta e Chambon.
- 66.5 Nel lavoro montato è **proibito, pena l'eliminazione, l'uso di:**
 - ~~66.5.1 Paraocchi di ogni tipo.~~
 - 66.5.1 Briglia, hackamore e senza imboccatura (per i pony).
 - 66.5.2 Redini elastiche, redini fisse, redini di ritorno, abbassatesta, Gogue, Chambon.
- 66.6 Per le sole ~~CNP40 Welcome A, CNP40 Welcome A/B e CN40 Welcome A/B~~, CN50, CNP50, CN60 e CNP60, è **ammesso** l'uso di redini elastiche agganciate lateralmente ed in modo corretto.

Art.67 Bardatura per la prova di Dressage

- 67.1 È **obbligatorio** l'uso di:
 - 67.1.1 Frontalino che, ad eccezione delle parti che si attaccano al copricapo o alla testiera, non è necessario che sia realizzato in pelle o materiale simile alla pelle.
 - 67.1.2 Imboccature e capezzine tra quelle consentite di cui all'[Appendice B](#) ed all'[Appendice C](#).
 - 67.1.3 Sella inglese.
- 67.2 È **consentito** l'uso di:
 - 67.2.1 Copriorecchie o cuffie fonoassorbenti, che permettano alle orecchie di muoversi liberamente e non coprano gli occhi del cavallo / pony Atleta, i tappi nelle orecchie sono permessi solo durante l'ispezione dei cavalli / pony Atleti e durante le premiazioni a cavallo. Devono essere discreti nel colore e nel design e non possono essere attaccati alla capezzina.
 - 67.2.2 Briglia nelle **CN3* Open, CN4***.
 - 67.2.3 Un solo sottogola.
 - 67.2.4 Pettorale o martingala senza forchetta.
 - 67.2.5 Sottosella in feltro o agnello.
 - 67.2.6 Copertina sottosella di colore bianco o di colore abbinato allo sponsor o al circolo di appartenenza dell'Atleta e/o del cavallo / pony Atleta.
 - 67.2.7 Redini elastiche agganciate lateralmente ed in modo corretto nelle ~~CNP40 Welcome A, CNP40 Welcome A/B, CN40 Welcome A/B~~, CN50, CNP50, CN60 e CNP60.
 - 67.2.8 Le reti per il naso.
 - 67.2.9 Olive per martingala.
- 67.3 È **proibito, pena l'eliminazione, l'uso di:**



- 67.3.1 Qualsiasi tipo di bardatura che impedisca alle orecchie di muoversi liberamente.
- 67.3.2 Tappi nelle orecchie.
- 67.3.3 Qualsiasi forma di paraocchi.
- 67.3.4 Rosette.
- 67.3.5 Martingale con forchetta.
- 67.3.6 Coprisella.
- 67.3.7 Redini di ritorno, o qualsiasi altra redine che non sia quella diretta fra la mano dell'Atleta e l'imboccatura.
- 67.3.8 Briglia (per i pony).
- 67.3.9 Fascia di rispetto.
- 67.4 È **penalizzato**, secondo quanto previsto all'[Art.95 Ulteriori cause di penalizzazione](#), l'uso in campo gara di:
 - 67.4.1 Stinchiere, fasce, paraglomeri, paranocche.

Art.68 Bardatura ed imboccature per la prova di Cross Country e di Salto Ostacoli

- 68.1 Le staffe e gli staffili devono pendere liberamente dal portastaffile e all'esterno dei quartieri.
- 68.2 È vietato qualsiasi dispositivo che non consenta l'immediata separazione dello stivale dell'atleta dalla staffa in caso di caduta.
- 68.3 È vietato qualsiasi dispositivo che non consenta l'immediata separazione senza restrizioni dell'Atleta in caso di caduta.
- 68.4 Sono **ammessi**:
 - 68.4.1 Copriorecchie o cuffie fonoassorbenti, che permettano alle orecchie di muoversi liberamente e non coprano gli occhi del cavallo / pony Atleta, i tappi nelle orecchie sono permessi solo durante le premiazioni a cavallo. Devono essere discreti nel colore e nel design e non possono essere attaccati alla capezzina.
 - 68.4.2 Imboccature con barbozzali e redine singola attaccata con ciappa (per i pony Atleti).
 - 68.4.3 Cuoio, agnellino o materiale simile possono essere utilizzati su ogni montante dell'imboccatura a condizione che il materiale non superi i tre centimetri di diametro misurati dalla guancia del cavallo / pony Atleta (vietati in Cross Country).
 - 68.4.4 Collari attaccati al pettorale o alla sella durante la prova di Cross Country.
 - 68.4.5 Sottogola (obbligatorio in Cross Country).
 - 68.4.6 Martingale con forchetta e da corsa.
 - 68.4.7 Fascia di rispetto.
 - 68.4.8 Le reti per il naso sono consentite per la prova di Salto Ostacoli (vietate in Cross Country).
- 68.5 Sono **vietati, pena l'eliminazione**:
 - 68.5.1 Qualsiasi tipo di bardatura che impedisca alle orecchie di muoversi liberamente.
 - 68.5.2 Paraocchi di qualsiasi tipo.
 - 68.5.3 Agnellini o altri materiali aggiuntivi sui montanti della testiera (in Cross Country).
 - 68.5.4 Briglia, hackamore e senza imboccatura (per i pony Atleti).
 - 68.5.5 Testiera senza imboccatura o hackamore senza imboccatura (in Cross Country)
 - 68.5.6 Qualsiasi imboccatura con la leva inferiore lunga più di 10 cm (in Cross Country).
 - 68.5.7 Redini che non siano attaccate sull'imboccatura o direttamente sulla testiera.
 - 68.5.8 Redini fisse e di ritorno.
 - 68.5.9 Reggilingua.



68.5.10 Martingale fisse.

TITOLO VI AIUTI DI COMPIACENZA

Art.69 Aiuti di compiacenza

- 69.1 A discrezione della Giuria, sotto pena di eliminazione, sono vietati gli aiuti di compiacenza.
- 69.2 È considerato aiuto di compiacenza un qualunque intervento di terzi, sollecitato o meno, fatto allo scopo di facilitare il compito dell'Atleta o di aiutare il suo cavallo / pony Atleta.
- 69.3 È **proibito** in particolare:
- 69.3.1 Raggiungere o farsi raggiungere intenzionalmente da un altro binomio e continuare il percorso in sua compagnia.
 - 69.3.2 Farsi seguire, accompagnare o precedere su qualunque tratto del percorso da qualsiasi veicolo, bicicletta, persona a piedi o a cavallo.
 - 69.3.3 Predisporre in alcuni posti delle persone al fine di indicare la direzione, fornire consigli e/o suggerimenti.
 - 69.3.4 Avere ad un ostacolo qualcuno che stimoli il cavallo / pony Atleta al salto.
 - 69.3.5 Raccogliere in qualsiasi modo delle informazioni sul percorso prima che esse siano state fornite ufficialmente agli Atleti.
 - 69.3.6 Tagliare dei fili, rami ed alberi o aprire una parte di una chiusura per creare un passaggio.
 - 69.3.7 Impiegare apparecchi ricetrasmittenti che colleghino l'Atleta con terzi.
 - 69.3.8 Prevenire un errore di percorso di un binomio.
- 69.4 Nei casi dubbi la decisione finale ed inappellabile spetta alla Giuria.

Art.70 Eccezioni agli aiuti di compiacenza

- 70.1 Frusta, casco od occhiali possono essere dati all'Atleta, senza che egli scenda da cavallo.
- 70.2 A seguito di uno scarto, l'Atleta può chiedere al Giudice all'ostacolo di riposizionare una bandiera abbattuta, ma il tempo impiegato per questa operazione non gli sarà detratto.
- 70.3 Per le ~~CNP40 Welcome A, CNP40 Welcome A/B e CN40 Welcome A/B, CN50 e CNP50 essendo categorie ludiche~~, l'Istruttore può fornire suggerimenti e consigli al proprio allievo al fine di una buona esecuzione della prova, posizionandosi vicino al rettangolo di gara o sul percorso durante la prova di Cross Country, prestando attenzione a non intralciare la Giuria e/o altri binomi.



LIBRO III **WELFARE DEGLI ATLETI E DEI CAVALLI /** **PONY ATLETI**

TITOLO I **WELFARE DEGLI ATLETI**

Art.71 Informazioni mediche

71.1 Per garantire le informazioni necessarie al personale di primo soccorso ed al personale medico in caso di emergenza, gli Atleti devono:

71.1.1 Fornire valide informazioni di contatto (obbligatorio per tutti):

Il numero di telefono di un accompagnatore/parente deve essere lasciato alla Segreteria di concorso al momento dell'arrivo (per garantire che tutte le informazioni vengano ricevute, deve essere consegnato al più tardi prima della prova di Cross Country).

71.1.2 Dichiarazione di stato di salute:

Gli Atleti con condizioni di salute particolari, che potrebbero essere rilevanti in caso di emergenza medica, sono tenuti ad indossare una scheda sanitaria, portata in maniera visibile sul braccio o sulla spalla, dove sono annotate le informazioni.

Le condizioni di salute particolari includono un recente trauma cranico, gravi lesioni e/o operazioni subite in passato, problemi di salute cronici come il diabete, l'uso prolungato di farmaci e le allergie.

In caso di dubbio, l'atleta dovrebbe consultarsi con il proprio medico curante.

Art.72 Idoneità dell'Atleta

72.1 Per qualsiasi dubbio riguardo l'idoneità a gareggiare dell'Atleta, la Giuria, sentito il parere del Medico di servizio, può a sua discrezione eliminare l'Atleta e decidere la sua non idoneità a partecipare in altre categorie durante la manifestazione. Questo tipo di eliminazione deve essere comunicata alla F.I.S.E. Centrale tramite la relazione del Delegato Tecnico.

Art.73 Controllo dell'Atleta dopo una caduta

73.1 Durante una manifestazione tutti gli Atleti che abbiano avuto una caduta o qualsiasi altro incidente in gara o durante l'allenamento in campo prova, prima di prendere parte ad un'altra prova, prima di poter rimontare in campo prova o prima di lasciare il luogo della manifestazione, devono essere controllati dal Medico di servizio.

73.2 È obbligo dell'Atleta sottoporsi a questo controllo salvo nel caso in cui, per causa della caduta o di qualsiasi altro incidente in gara, venga portato presso un centro di Pronto Soccorso dall'ambulanza di servizio. In questo caso, quando partecipa ad un'altra competizione deve avere al seguito la certificazione medica che attesti la recuperata idoneità agonistica, per poterla esibire all'eventuale richiesta del Delegato Tecnico.



73.3 Del rispetto delle norme di cui sopra è responsabile l'Atleta e l'inosservanza comporterà un Avvertimento registrato del quale sarà informata la F.I.S.E. Centrale per il tramite della relazione del Delegato Tecnico.

Art.74 Perdita di conoscenza o commozione cerebrale

74.1 Quando un Atleta ha un incidente che comporta perdita di conoscenza e/o commozione cerebrale, viene eliminato dalla competizione e non può partire in altre categorie durante la stessa manifestazione.

74.2 Del rispetto delle norme di cui sopra è responsabile l'Atleta e l'inosservanza comporterà una ~~Carta gialla di~~ Avvertimento **registrato**, della quale sarà informata la F.I.S.E. Centrale per il tramite della relazione del Delegato Tecnico.

Art.75 Monta pericolosa

75.1 Durante lo svolgimento delle prove e/o nei campi prova o di esercizio, ogni azione che, secondo l'opinione del Delegato Tecnico e/o della Giuria, mette in pericolo persone terze od aumenta sensibilmente il livello di rischio accettabile di Atleta e/o cavallo / pony Atleta, è definita senza dubbio monta pericolosa e viene penalizzata secondo la gravità.

75.2 Questi atti possono includere, senza limitazione, uno dei seguenti casi:

75.2.1 Montare fuori controllo (evidente difficoltà dell'Atleta nel controllare la velocità e la direzione del cavallo / pony Atleta che monta).

75.2.2 Saltare ad un'andatura troppo veloce o troppo lenta.

75.2.3 Montare ripetutamente davanti o dietro il movimento del cavallo / pony Atleta quando salta.

75.2.4 Effettuare male dei salti ripetutamente.

75.2.5 Avere mancanza di reazione da parte dell'Atleta e/o del cavallo / pony Atleta.

75.2.6 Tentare di saltare un ostacolo da fermo.

75.2.7 Proseguire il percorso con un cavallo / pony Atleta esausto.

75.2.8 Saltare deliberatamente o meno le bandelle che delimitano il percorso.

75.2.9 Continuare dopo 3 disobbedienze, caduta o qualsiasi forma di eliminazione.

75.2.10 Saltare un ostacolo di un altro percorso.

75.2.11 Mettere in pericolo il pubblico in qualsiasi modo.

75.2.12 Ostruire deliberatamente un Atleta che sta sorpassando e/o non seguire le istruzioni degli Ufficiali di gara, causando pericolo ad un altro Atleta.

75.3 Qualsiasi membro della Giuria e/o il Delegato Tecnico ha il diritto ed il dovere di monitorare possibili casi di monta pericolosa e, se ritenuto necessario, fermare ed eliminare un Atleta sul percorso di Cross Country o di Salto Ostacoli per monta pericolosa. Inoltre, il Disegnatore di percorso ha il diritto di monitorare eventuali casi di monta pericolosa sul percorso di Cross Country riferendolo alla Giuria e/o Delegato Tecnico.

75.4 Tali atti, se non visti direttamente dalla Giuria e/o dal Delegato Tecnico, possono essere testimoniati da altri Ufficiali di gara od altre persone designate dal Delegato Tecnico (Ufficiali di gara, Atleti, Tecnici con esperienza non coinvolti nella gara), i quali devono immediatamente informare la Giuria e/o il Delegato Tecnico per i provvedimenti del caso.



FISE

Art.76 Sanzioni per monta pericolosa

76.1 Tutti i casi di monta pericolosa comportano un Avvertimento registrato.

Inoltre, a seconda delle circostanze, possono essere adottati entrambi i seguenti provvedimenti:

76.1.1 25 penalità.

76.1.2 Eliminazione.

Nota: le 25 penalità sono considerate un'aggiunta alle penalità e possono essere date in qualsiasi momento durante la gara. Devono essere riportate nei risultati come penalità agli ostacoli.

76.2 Il Delegato Tecnico, in caso di sanzione per monta pericolosa, deve darne comunicazione alla F.I.S.E. Centrale, la quale provvede ad aggiungerla all'elenco delle sanzioni degli Atleti.

Art.77 Eliminazione prima della prova di Cross Country

77.1 Come misura preventiva della gestione del rischio, la Giuria, in qualsiasi momento della gara, ha il diritto ed il dovere di eliminare un Atleta e di non farlo partire per la prova di Cross Country, se c'è un dubbio serio sulla sua abilità di controllare il cavallo / pony Atleta durante la prova.

77.2 Inoltre, l'Atleta deve ricevere un Avvertimento registrato.

TITOLO II WELFARE DEI CAVALLI / PONY ATLETI

Art.78 Controllo all'arrivo della manifestazione

78.1 Una verifica dell'identità dei cavalli / pony Atleti effettuata da un Veterinario qualificato, può essere prevista all'arrivo degli stessi presso gli impianti della gara. Oppure può essere eseguito un controllo dei cavalli / pony Atleti a campione in qualsiasi momento della gara secondo le modalità stabilite dal Delegato Tecnico.

78.2 Oggetto è stabilire l'identità dei cavalli / pony Atleti e la storia veterinaria (vaccinazioni, ecc.), oltre lo stato di salute e le condizioni generali.

78.3 Dei casi dubbi deve essere informata immediatamente la Giuria.

Art.79 Ispezione dei cavalli / pony Atleti

79.1 Le ispezioni dei cavalli / pony Atleti sono effettuate da una Commissione composta da tutti i membri della Giuria e dal Veterinario Delegato. I cavalli / pony Atleti vengono presentati a mano, seguendo un ordine di ingresso stabilito, su di un terreno piano, solido e non sdruciolevole.

79.2 La Commissione ha la facoltà di eliminare qualsiasi cavallo / pony Atleta che a suo insindacabile giudizio non sia in grado di affrontare la gara. In caso di parità di voti, il parere del Presidente di categoria è determinante.

79.3 Spetta al Presidente di categoria dirigere l'ispezione dei cavalli / pony Atleti ed intervenire per regolarla secondo le necessità.

79.4 Deve essere realizzata un'area di attesa detta comunemente holding box, il più adiacente possibile alla zona di ispezione dei cavalli / pony Atleti, dove devono sostare i soggetti che la Giuria indicherà per un'eventuale re-ispezione.



79.5 In tutti i Concorsi di Completo, è facoltà della Giuria sottoporre un cavallo / pony Atleta, prima, durante e dopo ogni singola prova, ad un controllo sul suo stato di salute.

Art.80 Prima ispezione dei cavalli / pony Atleti

80.1 Ha luogo prima della prova di Dressage, il giorno precedente od il giorno stesso della gara.

Art.81 Seconda ispezione dei cavalli / pony Atleti

81.1 Ha luogo prima della prova di Salto Ostacoli. È condotta dalla stessa Commissione ed ha le stesse modalità della prima ispezione.

Art.82 Quando vanno effettuate le ispezioni dei cavalli / pony Atleti

82.1 Le ispezioni dei cavalli / pony Atleti vengono effettuate secondo i seguenti criteri:

82.1.1 Completi con successione delle prove Dressage – Cross Country – Salto Ostacoli:

È obbligatoria la seconda ispezione mentre è facoltativa la prima per le categorie CN2* e superiori (da specificare nel programma).

Sono entrambe facoltative nelle altre categorie (da specificare nel programma).

82.1.2 Completi con successione delle prove Dressage – Salto Ostacoli – Cross Country:

Non è prevista alcuna ispezione.

Art.83 Il welfare del cavallo / pony Atleta durante la gara

83.1 In qualsiasi momento durante la gara la Giuria, in accordo con il Veterinario, ha il diritto ed il dovere di eliminare qualsiasi cavallo / pony Atleta che risulti zoppo o che ritiene non idoneo a gareggiare.

Art.84 Partenza ed arrivo Cross Country

84.1 Può essere previsto un controllo dei cavalli / pony Atleti alla partenza ed all'arrivo del Cross Country da parte di un Veterinario qualificato, nominato dal Comitato Organizzatore in accordo con il Veterinario Delegato, che riporterà qualsiasi caso dubbio alla Giuria ed al Veterinario Delegato.

84.2 Oltre a dare assistenza immediata ad un cavallo / pony Atleta ferito o esausto, il Veterinario deciderà se ogni cavallo / pony Atleta:

84.2.1 È idoneo a tornare immediatamente al suo box.

84.2.2 Deve rimanere per ulteriore assistenza prima di tornare in scuderia.

84.2.3 Deve essere trasportato da un mezzo direttamente al suo box o ad una clinica veterinaria.

84.3 Solo alla Giuria è demandato il compito di prendere provvedimenti. Nel caso in cui sia previsto il controllo sopra descritto, è dovere dell'Atleta far controllare il proprio cavallo / pony Atleta, che è stato eliminato o che si è fermato durante la prova di Cross Country, dal Veterinario Delegato prima di lasciare il luogo della manifestazione; altrimenti incorrerà in un Avvertimento registrato da parte della F.I.S.E.



Art.85 Facoltà di appellarsi

- 85.1 L'Atleta non può appellarsi in alcun modo alla decisione della Giuria di eliminare un cavallo / pony Atleta durante l'ispezione dei cavalli / pony Atleti o per ogni altra causa legata allo stato di salute dei cavalli / pony Atleti.
- 85.2 Il Presidente di categoria, se richiesto, è obbligato a dare all'Atleta spiegazioni sui motivi dell'eliminazione.

Art.86 Abuso del cavallo / pony Atleta

- 86.1 Per abuso di cavallo / pony Atleta si intende un'azione od un'omissione che provoca o potrebbe procurare dolore o fastidio inutile ad un cavallo / pony Atleta, tra cui sono inclusi ma non si limitano a:
- 86.1.1 Lo sbarrare in qualunque modo un cavallo / pony Atleta.
 - 86.1.2 La continua sollecitazione di un cavallo / pony Atleta esausto.
 - 86.1.3 Montare un cavallo / pony evidentemente zoppo.
 - 86.1.4 L'uso eccessivo di frusta, imboccatura e/o speroni.
 - 86.1.5 Ferite dovute ad un cattivo uso degli aiuti.
 - 86.1.6 In caso di monta eccessiva: abuso di cavallo / pony Atleta che non presenta necessariamente segni visibili.
 - 86.1.7 Gravi casi di monta pericolosa.
- 86.2 Se non visto direttamente dalla Giuria, il caso deve essere segnalato appena possibile alla Giuria tramite la Segreteria di concorso o il Centro controllo. Dove possibile deve essere testimoniato da due o più persone.
- 86.3 In tal caso la Giuria deve decidere se procedere a seguito della segnalazione.

Art.87 Sanzioni per abuso del cavallo / pony Atleta

- 87.1 Qualsiasi azione o serie di azioni che, secondo l'opinione della Giuria, sono definite abuso del cavallo / pony Atleta sono penalizzate con una Carta gialla di Avvertimento. Inoltre, a seconda delle circostanze, possono essere adottati uno o più dei seguenti provvedimenti:
- 87.1.1 25 penalità.
 - 87.1.2 Eliminazione.
 - ~~87.1.3 Ammenda.~~
 - 87.1.3 Squalifica.
- 87.2 Tutti i casi in cui ci sia un'eccessiva sollecitazione di un cavallo / pony Atleta esausto comportano una Carta gialla di Avvertimento, la squalifica ed ulteriori provvedimenti disciplinari.

Art.88 Uso improprio ed eccessivo della frusta

- 88.1 La frusta deve essere utilizzata solo per supportare gli aiuti naturali nell'incoraggiare il cavallo ad andare in avanti.
- 88.2 L'uso improprio della frusta può essere considerato crudeltà ed è valutato caso per caso dalla Giuria, secondo, ma non limitatamente, i seguenti principi:



FISE

88.2.1 La frusta non può essere usata dopo che il cavallo / pony Atleta abbia superato l'ultimo ostacolo del percorso.

88.2.2 La frusta non può essere usata più di due volte per un singolo episodio.

Tutti i casi in cui ci sia un uso improprio della frusta comportano un Avvertimento registrato.

88.3 L'uso ~~improprio o~~ eccessivo della frusta può essere considerato crudeltà ed è valutato caso per caso dalla Giuria, secondo, ma non limitatamente, i seguenti principi:

88.3.1 La frusta non deve essere usata per sfogare il malumore dell'Atleta.

88.3.2 La frusta non può essere usata dopo l'eliminazione.

~~88.3.3 La frusta non può essere usata dopo che il cavallo / pony Atleta abbia superato l'ultimo ostacolo del percorso.~~

88.3.3 La frusta non deve essere impugnata verso l'alto (in gergo 'girata').

88.3.4 La frusta non può essere usata sul lato opposto a quello della mano che la impugna.

88.3.5 La frusta non può essere usata sulla testa del cavallo / pony Atleta.

~~88.3.6 La frusta non può essere usata più di due volte di seguito.~~

88.3.6 La frusta non può essere usata eccessivamente tra un ostacolo e l'altro.

88.3.7 Se si crea una ferita a seguito dell'uso della frusta è da considerarsi sempre uso eccessivo.

88.3.8 Se la pelle del cavallo / pony Atleta presenta segni visibili a seguito dell'uso della frusta è da considerarsi sempre uso eccessivo.

Tutti i casi in cui ci sia un uso eccessivo della frusta comportano una Carta gialla di Avvertimento, la squalifica ed ulteriori provvedimenti disciplinari.

Art.89 Sangue sui cavalli / pony Atleti

89.1 La presenza di sangue sui cavalli / pony Atleti, ~~se indotto dall'Atleta (speroni, morso e frusta)~~, deve essere considerata caso per caso dalla Giuria. Non tutti i casi comportano l'eliminazione, un Avvertimento registrato o una Carta gialla di Avvertimento.

89.2 Prova di Dressage: se la Giuria sospetta presenza di sangue sul cavallo / pony Atleta durante la prova, fermerà il cavallo / pony Atleta per controllarlo. Se il cavallo / pony Atleta mostra sangue fresco, ~~sarà~~ viene eliminato. L'eliminazione è definitiva. Se il Giudice, tramite il suddetto controllo, chiarisce che la ferita non è fresca, il cavallo / pony Atleta può riprendere e terminare la prova.

89.3 Prova di Cross Country: tutti i casi in cui gli Atleti procurano sangue sul cavallo / pony Atleta (sperone, imboccatura, frusta), devono essere valutati dalla Giuria caso per caso. Se il cavallo / pony Atleta mostra sangue fresco, la Giuria può autorizzare il risciacquo o la pulizia della bocca e se non ci sono ulteriori prove di sanguinamento, l'Atleta è autorizzato a continuare. La presenza significativa di sangue comporta l'eliminazione.

89.4 Prova di Salto Ostacoli: ~~saranno eliminati i cavalli / pony Atleti che presentano sangue sul fianco e/o in bocca. In presenza di sangue nella bocca (per morso della lingua o del labbro), gli Ufficiali di gara possono autorizzare il risciacquo o la pulizia della bocca e consentire all'Atleta di continuare; qualsiasi ulteriore presenza di sangue nella bocca provocherà l'eliminazione~~ tutti i casi in cui gli Atleti procurano sangue sul cavallo / pony Atleta (sperone, imboccatura, frusta) comportano un Avvertimento registrato:

89.4.1 **Negli altri casi di sangue sul cavallo / pony Atleta** (ad esempio se il cavallo / pony Atleta sembra essersi morso la lingua o il labbro, oppure nei casi in cui sanguina dal naso), la Giuria può autorizzare il risciacquo o la pulizia della bocca e consentire al binomio di



proseguire la gara, a condizione che il cavallo / pony Atleta sia ritenuto idoneo a gareggiare. In questo caso l'Atleta non riceve un Avvertimento registrato.

89.4.2 **In tutti i casi di sangue sul cavallo / pony Atleta**, il cavallo / pony Atleta può essere autorizzato a proseguire la singola prova o a partecipare alle prove successive se la Giuria in consultazione con il Veterinario Delegato, lo ritiene idoneo a gareggiare.

89.5 ~~In caso di presenza di sangue~~ Per tutti i **casi minori (*) di sangue**, procurato dall'Atleta, in bocca o a causa degli speroni, la Giuria darà un Avvertimento registrato all'Atleta, dopo avergli dato l'opportunità di un colloquio.

(*) I casi che indicano abuso del cavallo / pony saranno trattati secondo quanto previsto dall'[Art.86 Abuso del cavallo / pony Atleta](#).



FISE

LIBRO IV

PROVA DI DRESSAGE

TITOLO I

NORME GENERALI

Art.90 Regolamento per la prova di Dressage

- 90.1 Per la prova di Dressage del Concorso Completo si applica il Regolamento Disciplina Dressage, salvo quanto espressamente previsto in questo Regolamento.
- 90.2 Qualsiasi modifica introdotta al Regolamento Disciplina Dressage da parte del Dipartimento Dressage, verrà analizzata ed eventualmente adottata dal Regolamento Disciplina Concorso Completo a partire dal 1° gennaio dell'anno successivo.

Art.91 Riprese per la prova di Dressage

- 91.1 Il livello di difficoltà della prova di Dressage è determinato dalla categoria.
- 91.2 I Comitati Organizzatori sono liberi di programmare la ripresa per la prova di Dressage, scegliendo fra quelle previste dalla F.I.S.E. pubblicate annualmente, tranne che per i Campionati e Trofei nazionali e per le gare di interesse federale.
- 91.3 Nelle prove di Dressage fino alla **CN1*** o **CNP2***, gli Atleti possono eseguire il trotto (di lavoro e medio) seduto o sollevato a loro discrezione, a prescindere da quanto stabilito nel grafico della ripresa.

Art.92 Postazioni della Giuria

- 92.1 Se sono previsti tre Giudici, la loro posizione rispetto al rettangolo di gara deve essere un Giudice in C, gli altri indifferentemente in H, M, E o B.
- 92.2 Se sono previsti due Giudici, la loro posizione rispetto al rettangolo di gara deve essere un Giudice in C ed uno indifferentemente in H, M, E o B.
- 92.3 Se è previsto un Giudice unico, la sua posizione rispetto al rettangolo di gara deve essere in corrispondenza della lettera C.

TITOLO II

PUNTEGGI

Art.93 Punteggio assegnato

- 93.1 I Giudici assegnano un punteggio da 0 a 10 per ogni movimento secondo la seguente valutazione:
 - 93.1.1 10 = eccellente.
 - 93.1.2 9 – molto bene.
 - 93.1.3 8 – bene.



FISE

- 93.1.4 7 – abbastanza bene.
- 93.1.5 6 – soddisfacente.
- 93.1.6 5 – sufficiente.
- 93.1.7 4 – insufficiente.
- 93.1.8 3 – abbastanza male.
- 93.1.9 2 – male.
- 93.1.10 1 – molto male.
- 93.1.11 0 – non eseguito.

93.2 Nella valutazione di ciascun movimento/figura e nei punti d'insieme possono essere impiegati i mezzi punti decimali da 0,5 a 9,5 a discrezione del Giudice. Ove è prevista la scheda di Dressage qualitativa possono essere impiegati tutti i punti decimali da 0,1 a 9,9. Per 'non eseguito' si intende il caso in cui praticamente non è stato fatto nulla del movimento richiesto.

Art.94 Errori di percorso e di ripresa

94.1 Gli errori di percorso o di ripresa sono penalizzati come segue:

~~94.1.1 Nelle **CNP40 Welcome A**, **CNP40 Welcome A/B** e **CN40 Welcome A/B**:~~

- ~~94.1.1.1 1° errore – 0,4 penalità.~~
- ~~94.1.1.2 2° errore – 0,8 penalità.~~
- ~~94.1.1.3 3° errore – 0,8 penalità.~~
- ~~94.1.1.4 4° errore – eliminazione.~~

94.1.1 Nelle **CNP40**, **CN50** e **CNP50**, **CN60** e **CNP60**, con la scheda di Dressage qualitativa

- 94.1.1.1 1° errore – 0,4 penalità.
- 94.1.1.2 2° errore – 0,8 penalità.
- 94.1.1.3 3° errore – eliminazione.

94.1.2 Nelle **CN60** e **CNP60** senza scheda di Dressage qualitativa, **CN80**, **CNP80**, **CN90**, **CNP90**, **CN100**, **CNP1***, **CN1***, **CNP2***, **CN2***, **CN3*** e **CN4***:

- 94.1.2.1 1° errore – 2 penalità.
- 94.1.2.2 2° errore – 4 penalità.
- 94.1.2.3 3° errore – eliminazione.

Art.95 Ulteriori cause di penalizzazione

95.1 Vengono assegnati 2 punti di penalità (0,4 punti di penalità dove sono previste le schede di Dressage qualitative) per ogni errore di seguito riportato, ma non devono essere conteggiati ai fini dell'eliminazione:

- 95.1.1 Entrare nel rettangolo 45 secondi dopo il suono della campana ma entro 90 secondi.
- 95.1.2 Entrare nel rettangolo prima del suono della campana.
- 95.1.3 Entrare intorno al rettangolo e/o in rettangolo con la frusta ad esclusione delle ~~**CNP40 Welcome A**~~, ~~**CNP40 Welcome A/B**~~, ~~**CN40 Welcome A/B**~~, **CN50**, **CNP50**, **CN60** e **CNP60**.
- 95.1.4 Entrare intorno al rettangolo e/o in rettangolo con stinchiere, paranocche, fasce, paraglomi.
- 95.1.5 Entrare intorno al rettangolo e/o in rettangolo con la tenuta non corretta (esempio non indossando i guanti).
- 95.1.6 Usare la voce o schioccare ripetutamente la lingua.



95.1.7 **Non prendere le redini con una mano durante il saluto.**

- 95.2 Nel caso in cui l'Atleta abbia iniziato l'esecuzione della ripresa, il Giudice in C, deve fermare l'Atleta ed un assistente può entrare in campo per togliere le stinchiere, paranocche, eccetera, dopodiché l'Atleta può continuare la sua prova, scegliendo se ripartire con il movimento da dove è stato fermato oppure ricominciando l'esecuzione della ripresa dall'inizio (ripartendo dall'interno della recinzione) o da un movimento precedente. I punti assegnati prima dell'interruzione non saranno cambiati.

Art.96 Cause di eliminazione

- 96.1 Possono essere cause di eliminazione:
- 96.1.1 Evidente zoppia del cavallo / pony Atleta.
 - 96.1.2 Difesa prolungata nel rettangolo di gara che continua per più di 20 secondi.
 - 96.1.3 Difesa intorno al rettangolo di gara che possa mettere in pericolo l'Atleta, il cavallo / pony Atleta o persone terze.
 - 96.1.4 Uscire dal rettangolo con i quattro arti (se il rettangolo è aperto, è a discrezione della Giuria).
 - 96.1.5 Aiuti di compiacenza.
 - 96.1.6 Entrare in rettangolo dopo 90 secondi dal suono della campana.
 - 96.1.7 Caduta dell'Atleta o del cavallo / pony Atleta.
 - 96.1.8 Partecipare alle prove con bardatura non consentita ([Art.67 Bardatura per la prova di Dressage](#) ed [Art.68 Bardatura ed imboccature per la prova di Cross Country e di Salto Ostacoli](#)).
- 96.2 L'eventuale eliminazione nella prova di Dressage non pregiudica la partecipazione fuori classifica alle prove successive, su autorizzazione del Delegato Tecnico, a meno che non sia dovuta alla caduta dell'Atleta e/o del cavallo o per evidente zoppia del cavallo / pony Atleta.
- 96.3 Se il binomio è autorizzato a partire, nel caso siano previste classifiche e premiazioni specifiche per le singole prove, vi può prendere parte salvo aver provveduto a regolarizzare le relative quote di iscrizione.

Art.97 Calcolo dei risultati

- 97.1 Vengono addizionati i punti da 0 a 10 attribuiti da ciascun Giudice ai binomi per ogni movimento numerato della ripresa di Dressage, così come anche i punti attribuiti alle note d'insieme, e vengono sottratte le eventuali penalità per errore di grafico e/o di ripresa e/o per le ulteriori cause di penalizzazione ([Art. 95 Ulteriori cause di penalizzazione](#)).
- 97.2 Per ogni Giudice viene calcolata la percentuale del punteggio massimo conseguibile. La percentuale si ottiene dividendo il punteggio del Giudice (meno gli errori) per il punteggio massimo conseguibile e poi moltiplicando per 100, arrotondando ai primi due decimali.
- 97.3 La percentuale media del binomio si ottiene sommando la percentuale di ogni Giudice e dividendo per il numero dei Giudici, sempre arrotondando ai primi due decimali. Quando vengono utilizzate le schede qualitative il punteggio negativo ottenuto va moltiplicato per il coefficiente 0,5.
- 97.4 La percentuale media così ottenuta è convertita in penalità sottraendo 100, arrotondando al primo decimale. Il risultato ottenuto è il punteggio in punti negativi (penalità) della prova di Dressage.



FISE

LIBRO V **PROVA DI CROSS COUNTRY**

TITOLO I **NORME GENERALI**

Art.98 Scopo della prova e descrizione generale

- 98.1 La prova di Cross Country costituisce per l'Atleta il test in cui emergono le abilità, la sensibilità e la conoscenza del proprio cavallo / pony Atleta e dove vengono premiati i corretti principi di lavoro e di una buona equitazione.
- 98.2 Questo test, che mette in evidenza le capacità degli Atleti e dei cavalli / pony Atleti ad adattarsi alle differenti e variabili condizioni della gara (condizioni meteorologiche, dislivelli, ostacoli, qualità del terreno, eccetera), deve sempre mettere in evidenza la qualità dei salti, l'armonia e la fiducia del binomio.
- 98.3 In questo test è richiesta una particolare consapevolezza ed accettazione di un certo livello di rischio connesso con la particolare natura della prova.
- 98.4 L'Atleta, a seconda delle sue capacità e della preparazione del proprio cavallo / pony Atleta, non deve mai esporsi a rischi superiori a quelli strettamente inerenti alla natura ed al livello della gara anche nel rispetto del benessere del proprio cavallo / pony Atleta.
- 98.5 L'Atleta disputa l'intera prova da solo.
- 98.6 La prova comprende un percorso di Cross Country con ostacoli fissi e naturali, da effettuarsi normalmente al galoppo.
- 98.7 La prova si disputa a cronometro essendovi delle penalità per il superamento del tempo prescritto. A tali penalità sul tempo vengono aggiunte quelle eventualmente riportate agli ostacoli.

TITOLO II **GRAFICO E SEGNALETICA DEL PERCORSO**

Art.99 Grafico del percorso

- 99.1 Un grafico del percorso viene fornito agli Atleti prima della visita ufficiale. In tale grafico deve essere segnato chiaramente il tracciato del percorso con gli ostacoli, i passaggi obbligati ed i traguardi previsti.
- 99.2 Devono essere inoltre specificati:
- 99.2.1 La distanza (deve essere misurata sulla linea delle vie dirette).
- 99.2.2 La velocità richiesta.
- 99.2.3 Il numero complessivo degli ostacoli previsti.



Art.100 Segnaletica del percorso

- 100.1 Bandierine o pannelli interamente bianchi o rossi, devono essere impiegati per indicare i passaggi obbligati del percorso, per delimitare gli ostacoli, e per delineare le linee di partenza e di arrivo.
- 100.2 Devono essere rispettati in qualsiasi punto del percorso si trovino, pena l'eliminazione.
- 100.3 Devono essere collocati in maniera che il binomio abbia la bandiera rossa alla sua destra e la bianca a sinistra.
- 100.4 Frecce di direzione o segnali di colore differenziato per ogni categoria indicano la direzione da seguire.
- 100.5 Non è obbligatorio passare nelle loro vicinanze.
- 100.6 Le numerazioni degli ostacoli devono rispettare i colori riportati all'[Appendice G](#).

Art.101 Distanze e velocità

- 101.1 Le distanze e le velocità prescritte sono decise a seconda del tipo di categoria che i Comitati Organizzatori vogliono programmare, in base alle tabelle di cui all'[Appendice G](#).

TITOLO III CALCOLO DEI TEMPI E PENALITA'

Art.102 Tempo prescritto e tempo limite

- 102.1 Il tempo è calcolato dall'istante in cui lo Steward alle partenze o l'addetto al cronometraggio alla partenza dà il "via!" al momento in cui il cavallo / pony Atleta montato passa la linea del traguardo di arrivo.
- 102.2 Il tempo è calcolato al secondo iniziato non considerando i decimi di secondo ma passando al secondo superiore.
- 102.3 Il **tempo prescritto** è il tempo necessario a percorrere la distanza richiesta alla velocità prescritta. Esso si calcola dividendo la distanza per la velocità prescritta.
- 102.4 Data la distanza del percorso in metri e la velocità in metri al minuto, per ottenere il tempo prescritto, si divide la distanza per la velocità ottenendo un numero la cui parte intera esprime i minuti primi, e la parte decimale (se esiste), moltiplicata per 0,6 ed arrotondata al secondo iniziato, esprime i secondi.
Esempio:
Lunghezza del percorso (detta anche "distanza") = 3680 mt.
Velocità = 570 mt./min.
Tempo prescritto: $\frac{3680}{570} = 6,45614035$.
Di questo numero **6 sono i minuti primi** e $45614035 \times 0,6 = (27,36)$ arrotondato a **28 sono i secondi**.
- 102.5 Nessun abbuono può essere accordato al binomio che termina la prova in un tempo inferiore al prescritto.
- 102.6 Il binomio viene penalizzato per ogni secondo iniziato impiegato in più rispetto al tempo prescritto fino al raggiungimento del **tempo limite** che è fissato nel doppio del tempo prescritto.



Art.103 Superamento del tempo prescritto

- 103.1 Per ogni secondo iniziato in più rispetto al tempo prescritto nella prova di Cross Country vengono assegnate **0,4 penalità**.
- 103.2 Per la **prova di Cross Country della formula multidisciplinare, non vengono assegnate penalità** per ogni secondo iniziato sia per eccesso che per difetto rispetto al tempo prescritto, entro i primi 5 secondi. Oltre i 5 secondi, vengono assegnate **0,4 penalità** per ogni secondo iniziato sia per eccesso che per difetto.
- 103.3 Per le ~~CNP40 Welcome A~~, ~~CNP40 Welcome A/B~~ e ~~CN40 Welcome A/B~~, **CN50 e CNP50**, oltre a quanto descritto nell' Art. 103.1, superati i 15 secondi dentro il tempo prescritto, vengono assegnate 0,4 penalità ad ogni secondo iniziato. (16 secondi 0,4 penalità, 17 secondi 0,8 penalità e così via).

Art.104 Superamento del tempo limite

- 104.1 Oltrepassare il tempo limite comporta l'eliminazione.

TITOLO IV MODO DI PRENDERE LA PARTENZA ED ANDATURA

Art.105 Modo di prendere la partenza

- 105.1 Per la prova di Cross Country, il binomio deve prendere la partenza dall'interno di un recinto di 5 x 5 mt., avendo la libertà di muoversi all'interno del recinto stesso; il cavallo / pony Atleta non deve essere assolutamente immobile, ma l'Atleta non deve cercare di avvantaggiarsi con una partenza lanciata; si precisa che detto recinto deve consentire l'accesso anche lateralmente e che il binomio vi può entrare in qualsiasi momento prima della partenza. Il cavallo / pony Atleta può essere tenuto da una persona a piedi.
- 105.2 Il segnale di partenza viene dato dall' addetto alle partenze o dall'addetto al cronometraggio, che segnalerà a voce all'Atleta quando manca un minuto, quando mancano trenta secondi, quando mancano dieci secondi, scandirà gli ultimi cinque secondi, cui seguirà il "Via!".
- 105.3 Qualora un binomio parta prima del "Via", il suo tempo inizierà da quando taglia la linea di partenza. Gli addetti al cronometraggio devono segnare l'effettivo orario di partenza del binomio. Ovviamente il tempo di gara prescritto rimane invariato. Una partenza esageratamente anticipata, come pure l'evidente intenzionalità di anticipare la partenza da parte dell'Atleta, può essere causa di eliminazione a discrezione della Giuria.
- 105.4 Gli Atleti autorizzati a prendere il via in un orario diverso da quello stabilito nella tabella secondo i casi previsti all'[Art.29 Casi particolari in cui è concessa una variazione sulla tabella di marcia](#), devono partire al segnale dello Steward alle partenze che deve seguire comunque la procedura sopra indicata.

Art.106 Andatura

- 106.1 Durante il Cross Country gli Atleti possono scegliere liberamente la loro andatura.



TITOLO V OSTACOLI

Art.107 Premessa

- 107.1 Un ostacolo è considerato tale, solamente se, contrassegnato da bandierine rosse e bianche o da pannelli rossi e bianchi e se numerato.
- 107.2 Un ostacolo è considerato superato unicamente se l'Atleta ed il cavallo / pony Atleta lo superano insieme.

Art.108 Natura degli ostacoli

- 108.1 Gli ostacoli devono essere fissi, imponenti per la forma ed apparenza e lasciati, per quanto possibile, allo stato naturale. La misurazione degli ostacoli viene calcolata dal punto ideale dal quale il cavallo / pony Atleta parte per compiere la parabola.
- 108.2 Quando ci si avvale di ostacoli naturali, questi devono essere abbastanza resistenti per rimanere nelle stesse condizioni per tutta la prova.
- 108.3 Gli ostacoli portatili devono essere assicurati al terreno in modo tale che non abbiano la possibilità di muoversi se colpiti da un cavallo / pony Atleta.
- 108.4 Gli ostacoli possono essere provvisti di tecnologia frangibile/deformabile solo se tale tecnologia è stata approvata dalla FEI.
Nota: nelle **CN3*** e superiori, devono essere dotati di dispositivi frangibili tutti i larghi vuoti, gli angoli vuoti, i verticali oppure i semi-verticali con elementi vuoti, l'elemento superiore delle triplici ed i cancelli in cui le dimensioni e il peso delle barriere si adattano ai parametri dei dispositivi frangibili omologati dalla FEI.
- 108.5 Tutti gli ostacoli, di difficoltà proporzionata alla categoria, devono essere ben visibili ad Atleti e cavalli / pony Atleti e fornire una richiesta tecnica chiaramente comprensibile dal cavallo / pony Atleta. Non è mai ammissibile creare una difficoltà che possa ingannare Atleta e cavallo / pony Atleta.
- 108.6 Tutte le precauzioni devono essere prese per prevenire la possibilità che un Atleta passi a cavallo / pony Atleta sotto ad un ostacolo.
- 108.7 Gli ostacoli in dislivello, nei quali ci si riceve in basso o che si saltano tipo trampolino, non possono superare le dimensioni stabilite in tabella. La misurazione viene fatta considerando l'altezza dalla parte più alta dell'ostacolo al punto dove un cavallo / pony Atleta normalmente si riceve.
- 108.8 Gli ostacoli del Cross Country, sui quali un cavallo / pony Atleta cadendo rischierebbe di rimanere intrappolato e di conseguenza di farsi male, devono essere costruiti in maniera tale che si possano facilmente smontare ed essere velocemente ricostruiti come prima. Tale accorgimento non deve, in ogni modo, diminuire la robustezza dell'ostacolo.
- 108.9 Tutti gli attraversamenti o salti in acqua devono avere un fondo compatto e resistente.
- 108.10 **Bordi inclinati e arrotondati:** Gli ostacoli larghi, compresi gli angoli, non devono avere bordi o margini anteriori spigolosi. La parte superiore del fronte dell'ostacolo deve essere arrotondata od inclinata. Tutti gli altri ostacoli, compresi i cancelli e gli ostacoli che utilizzano materiali squadri e/o segati, non devono avere bordi o margini taglienti. Le siepi sono escluse a condizione che ci siano almeno 20 cm di siepe sopra la parte fissa dell'ostacolo.
- 108.11 **Piede dei salti:** nelle **CN1*** o **CNP2*** e superiori, gli ostacoli devono avere il piede.



108.12 Per le ~~CNP40 Welcome A~~, ~~CNP40 Welcome A/B~~ e ~~CN40 Welcome A/B~~, **CN50** e **CNP50**, i percorsi devono essere concepiti in modo tale da far divertire, in sicurezza gli Atleti. Pertanto, dovrebbero essere evitati lunghi tratti in linea che invitino l'Atleta ad impostare una velocità esagerata, o al cavallo / pony Atleta di "prendere la mano" sull'Atleta. Inoltre, visto che si tratta di categorie propedeutiche alla disciplina del Concorso Completo, le girate devono essere concepite in modo tale da permettere il rispetto di traiettorie ampie ed a raggio costante, idonee al mantenimento di un ritmo regolare nel trotto/galoppo. A tal proposito può essere utile l'uso di più passaggi obbligati finalizzati ad aiutare gli Atleti alla migliore impostazione della traiettoria (esempio: uno all'ingresso, uno a metà ed uno all'uscita della girata).

Art.109 Dimensioni degli ostacoli

- 109.1 Le dimensioni degli ostacoli e le difficoltà sono proporzionali al livello della categoria e sono stabilite dalle tabelle di cui all'[Appendice G](#) e devono essere conformi al momento dell'approvazione da parte della Giuria (in caso di cambiamento delle condizioni del terreno).
- 109.2 La parte fissa di tutti gli ostacoli del Cross Country non può superare l'altezza prevista dalla tabella, in ogni punto in cui il binomio può ragionevolmente saltare l'ostacolo.
- 109.3 Per le triplici e gli "open ditch", la larghezza massima non deve superare i tre quarti di quella massima alla base consentita per la categoria.
- 109.4 Per gli ostacoli con siepi, la parte fissa non può superare le altezze riportate nella tabella di cui all'[Appendice G](#). La siepe, qualora compatta e di andamento uniforme, deve rispettare le altezze come descritte nella tabella. Qualora la siepe sia rada ed irregolare, può raggiungere un'altezza ragionevolmente superiore.
- 109.5 Negli ostacoli in cui il cavallo / pony Atleta deve riceversi nell'acqua od uscirne, la profondità della stessa non può essere superiore a 35 cm. E l'entità dei medesimi ostacoli deve essere ridotta. Un ostacolo non può essere collocato a meno di due tempi prima di un talus fuori dall'acqua o a meno di tre tempi dopo un dislivello a scendere in acqua.
- 109.6 Un dislivello a scendere in acqua da un'altra acqua non è consentito ad alcun livello.
- 109.7 La lunghezza minima di un laghetto nel caso di un passaggio in acqua privo di ostacoli deve essere di 6 mt. In presenza di ostacoli da superare in uscita dall'acqua, suddetta lunghezza deve essere almeno di 9 mt. o comunque tale per cui il cavallo / pony Atleta non deve avere il dubbio se saltarlo per intero. Il fondo deve essere compatto e resistente.
- 109.8 Ogni percorso di Cross Country deve avere almeno un ostacolo (sforzo) relativo all'acqua, ad eccezione delle seguenti categorie:
- 109.8.1 Per le ~~CNP40 Welcome A~~, ~~CNP40 Welcome A/B~~ e ~~CN40 Welcome A/B~~, **CN50** e **CNP50** passaggi obbligati nell'acqua facoltativi e dotati di alternativa.
- 109.8.2 Per la **CN60** o **CNP60** passaggi obbligati nell'acqua.
- 109.8.3 Per la **CN80** o **CNP80** passaggi obbligati nell'acqua e/o sforzo relativo all'acqua.
- 109.9 Nelle categorie riservate pony, le combinazioni dentro e fuori di verticali sono consentite ma non nei salti in acqua e devono avere distanza e grado di difficoltà adeguati. Inoltre, non sono consentiti i bull finches.

Art.110 Ostacolo Bis

- 110.1 Viene denominato tale l'ostacolo superabile in opzione a quello principale, posto nelle vicinanze di quest'ultimo, da questo separato e contrassegnato con lo stesso numero. Una banda nera,



posta in senso verticale su entrambi i lati delle bandierine di entrambi gli ostacoli, segnala la presenza dell'elemento bis.

- 110.2 Quando un ostacolo può essere saltato come unico sforzo ma ha alternative che implicano due o più sforzi, ciascuna di queste alternative deve essere contrassegnata da lettere o numerata come un elemento unico.
- 110.3 Un ostacolo bis deve essere posizionato in modo tale che il binomio possa effettuarlo in linea diretta od in alternativa.

Art.111 Ostacoli doppi o multipli

- 111.1 Se due o più ostacoli, benché vicini tra di loro, sono considerati come distinti devono essere numerati e giudicati indipendentemente. Il binomio può rifiutare una volta un ostacolo ed una volta l'altro senza incorrere nell'eliminazione, ma non può, pena l'eliminazione, saltare l'ostacolo che ha già saltato.
- 111.2 Un ostacolo, composto da più elementi con un solo numero è detto "combinazione". Ogni elemento è contrassegnato con una lettera A, B, C, eccetera.
- 113.1 Il binomio può avere un massimo di due disobbedienze nel complesso dell'ostacolo, senza pena dell'eliminazione.
- 113.2 In caso di dubbia interpretazione su come giudicare una combinazione, la Giuria, prima dell'inizio della prova, deve dare i chiarimenti necessari a tutti gli Atleti e possibilmente realizzare un grafico esplicativo.

Art.112 Punti stop

- 112.1 A discrezione del Comitato Organizzatore, sentito il parere del Delegato Tecnico, uno o due ostacoli del percorso (dipende dagli intervalli di partenza tra i binomi) sono destinati all'eventualità di dover fermare i binomi durante il percorso.
- 112.2 La tipologia di questi ostacoli deve essere tale per cui un cavallo / pony Atleta fermato durante il percorso possa riprenderlo con semplicità.
- 112.3 Anche se di dimensioni massime devono avere un fronte tale da poter essere affrontati con un galoppo disteso, evitando complicazioni di equilibrio e di traiettoria.
- 112.4 Devono essere evitati ostacoli in combinazione, seppure di facile esecuzione.
- 112.5 In alternativa a questi ostacoli possono essere previsti uno o due punti di stop.
- 112.6 Il/i punto/i di stop devono essere collocati ad una distanza sufficiente prima di un ostacolo avente le caratteristiche sopra descritte.
- 112.7 Gli ostacoli e/o i punti stop, qualora previsti, devono essere evidenziati da un segnale di colore appariscente e segnati sul grafico del percorso.
- 112.8 Il Giudice incaricato, fornito di cronometro, deve fermare il binomio seguendo le istruzioni che riceve dal Centro controllo su indicazione della Giuria, annotando il tempo di arresto.

Art.113 Ultimo ostacolo

- 113.1 L'ultimo ostacolo non può essere situato a meno di 20 né a più di 50 mt. dal traguardo.



Art.114 Numero degli sforzi

- 114.1 La proporzione consigliata tra numero degli sforzi e lunghezza del percorso è la seguente:
- 114.1.1 **CN4***: Uno sforzo ogni 110 mt. Iniziati del percorso.
 - 114.1.2 **CN3***: Uno sforzo ogni 105 mt. Iniziati del percorso.
 - 114.1.3 Tutte le altre categorie: Uno sforzo ogni 100 mt. Iniziati del percorso.

TITOLO VI DEFINIZIONE DEGLI ERRORI AGLI OSTACOLI

Art.115 Definizione

- 115.1 Il rifiuto, la disobbedienza e la volta sono penalizzati tranne nei casi in cui, nell'opinione del Giudice all'ostacolo, questi non siano chiaramente connessi con il saltare od il tentativo di far saltare al cavallo / pony Atleta l'ostacolo o l'elemento numerato.
- 115.2 Il Giudice all'ostacolo deve quindi porre sempre molta attenzione al modo in cui il binomio si avvicina all'ostacolo per valutare correttamente se l'Atleta affronta l'ostacolo nel tentativo di saltarlo.
- 115.3 **Il Delegato Tecnico spiegherà durante la riunione tutti gli errori sugli ostacoli.**

Art.116 Rifiuto

- 116.1 **Ostacoli con altezza:** in caso di ostacoli o elementi con altezza (cioè, superiore a 30 centimetri), si considera rifiuto quando il cavallo / pony Atleta si arresta davanti all'ostacolo che deve superare.
- 116.2 **Ostacoli senza altezza:** a tutti gli altri ostacoli (ovvero con altezza inferiore a 30 centimetri), un arresto seguito immediatamente da un salto non viene penalizzato, ma se l'arresto è sostenuto o in qualche modo prolungato viene considerato rifiuto. Il cavallo / pony Atleta può fare passi **lateral**i mentre i passi indietro sono penalizzati anch'essi come rifiuto.
- 116.3 **Rifiuti multipli:** viene penalizzato con un secondo rifiuto l'Atleta che, dopo il primo rifiuto, **riaffronta** l'ostacolo o l'alternativa senza successo, o il cavallo / pony Atleta che, ripresentato all'ostacolo dopo aver fatto un passo indietro, si ferma o fa un altro passo indietro.
- 116.4 A seguito di un rifiuto che ha causato l'attivazione di un dispositivo frangibile/deformabile, ripresentare il cavallo / pony Atleta prima che il dispositivo venga ripristinato correttamente alla sua condizione originale, comporta l'eliminazione.

Art.117 Percorso netto, Missing flag e Scarto

- 117.1 **Netto (0 penalità):** si considera netto quando il cavallo / pony Atleta supera l'ostacolo passando il fronte bandierato con la testa, il collo e le punte di entrambe le spalle. In caso di spostamento di una bandiera, non viene penalizzato il cavallo / pony Atleta che salta la dimensione (parte solida) dell'ostacolo con i posteriori.
- 117.2 **“Missing flag” (15 9 penalità):** nelle **CN1*** o **CNP2*** e superiori, si considera “missing flag” quando il cavallo / pony Atleta, saltando l'ostacolo, non riesce a passare tra le estremità dell'ostacolo bandierato con una delle punte della spalla, anche se passa con la testa ed il collo.



In caso di spostamento di una bandiera, non viene penalizzato il cavallo / pony Atleta che salta la dimensione (parte solida) dell'ostacolo con i posteriori.

117.3 **Scarto (20 penalità):** si considera scarto quando il cavallo / pony Atleta, che è stato presentato ad un ostacolo, evita di saltarlo in modo che la testa, il collo e una delle punte della spalla non passano tra le estremità dell'ostacolo bandierato o non salta la dimensione (parte solida) dell'ostacolo con i posteriori.

Continuare il percorso senza ripresentare il cavallo / pony Atleta all'ostacolo comporta l'eliminazione.

Art.118 Dentro-fuori

118.1 Ad ogni ostacolo dove la distanza fra due elementi è di 5 mt. od inferiore, quando un cavallo / pony Atleta ha superato il primo elemento senza penalità, si intende presentato al secondo elemento. Di conseguenza un Atleta che intende modificare la direzione incorre in 20 penalità.

Art.119 Cambio di intenzione

119.1 All'Atleta è consentito cambiare idea nel tentativo di affrontare un ostacolo ad ogni momento, compreso il caso di un errore all'ostacolo precedente.

119.2 Ad ogni modo se il cavallo / pony Atleta scarta un ostacolo al quale è stato presentato, è penalizzato come uno scarto.

Art.120 Aggiramento e Volta

120.1 Ad una combinazione un binomio viene penalizzato se aggira l'elemento successivo a quello già correttamente saltato o se effettua una volta tra due elementi che devono essere saltati in successione.

120.2 Dopo essere stato penalizzato per un rifiuto od una volta, al fine di realizzare un nuovo tentativo e fino a quando non ripresentato il cavallo / pony Atleta all'ostacolo / elemento, l'Atleta può effettuare delle volte senza incorrere in penalità.

120.3 Negli ostacoli numerati separatamente, l'Atleta può effettuare delle volte o passare sulle sue tracce tra o attorno agli ostacoli senza incorrere in penalità, purché non abbia presentato il cavallo / pony Atleta all'ostacolo successivo.

120.4 Dopo un rifiuto od una volta, l'Atleta, al fine di realizzare un nuovo tentativo, può passare attraverso le bandiere di un ostacolo senza altezza nella direzione sbagliata, senza incorrere in penalità.

120.5 Saltare un dispositivo frangibile/deformabile non correttamente riportato alla sua condizione originale, comporta l'eliminazione.

Art.121 Difesa

121.1 Il cavallo / pony Atleta che arresta il movimento e rifiuta di avanzare verso l'ostacolo ad una distanza tale da non potersi considerare rifiuto viene penalizzato unicamente dal tempo.



FISE

Art.122 Caduta dell'Atleta

122.1 Si considera caduta dell'Atleta quando, nonostante il cavallo / pony Atleta non sia caduto, avviene una separazione tra cavallo / pony Atleta ed Atleta tale che quest'ultimo tocchi il terreno o l'ostacolo e, per rimettersi in sella, sia obbligato a rimontare a cavallo.

Art.123 Caduta del cavallo / pony Atleta

123.1 Un cavallo / pony Atleta è considerato caduto quando la spalla e l'anca del cavallo / pony Atleta toccano entrambi contemporaneamente il terreno o l'ostacolo e il terreno o quando è incastrato in un ostacolo in modo tale da non poter procedere senza assistenza o rischiando di ferirsi.

Art.124 Errori agli ostacoli composti da diversi elementi

124.1 Ad un ostacolo composto da diversi elementi (A, B, C, ecc.), un cavallo / pony Atleta viene penalizzato, dopo aver saltato il primo elemento e prima che abbia saltato l'ultimo elemento se:

124.1.1 Passa dietro ~~a qualsiasi~~ all'elemento **consecutivo** di una combinazione che salta successivamente.

124.1.2 Attraversa le sue tracce tra gli elementi.

124.1.3 Effettua un circolo intorno a qualsiasi elemento di una combinazione che ha già saltato prima di saltare l'elemento successivo.

Art.125 Piede a terra

125.1 L'Atleta può fare piede a terra durante la prova di Cross Country, senza incorrere nell'eliminazione secondo l'[Art.126 Penalità agli ostacoli](#), per controllare il proprio cavallo / pony Atleta, sistemare la bardatura o passeggiare il cavallo / pony Atleta a mano a gara interrotta. Durante la gara interrotta l'Atleta può essere supportato dal suo staff.

TITOLO VII

PENALITÀ AGLI OSTACOLI E MOTIVI DI ELIMINAZIONE

Art.126 Penalità agli ostacoli

126.1 Gli errori agli ostacoli delle ~~CNP40 Welcome A~~, ~~CNP40 Welcome A/B~~ e ~~CN40 Welcome A/B~~ sono invece penalizzati come segue:

126.1.1 **Primo rifiuto** o scarto o volta ad ogni ostacolo: **4 penalità**.

126.1.2 **Secondo rifiuto** o scarto o volta ad ogni ostacolo: **4 penalità**.

126.1.3 **Terzo rifiuto** o scarto o volta ad ogni ostacolo: **8 penalità**.

126.1.4 **Quarto rifiuto o scarto o volta ad ogni ostacolo: 150 penalità eliminazione.**

126.1.4 **Errore di percorso non rettificato: 150 penalità eliminazione.**

126.1.5 **Caduta dell'Atleta: eliminazione.**

126.1.6 **Caduta del cavallo / pony Atleta: eliminazione.**



FISE

~~126.1.5 Dopo il quarto rifiuto o dopo l'errore di percorso non rettificato il binomio può continuare il percorso per terminare la prova ma senza saltare.~~

- 126.2 Gli errori agli ostacoli delle **CN50** o **CNP50** e superiori sono penalizzati come segue:
- 126.2.1 **Primo rifiuto** o scarto o volta ad ogni ostacolo con un numero diverso: **20 penalità.**
 - 126.2.2 **Secondo rifiuto** o scarto o volta ad ogni ostacolo con un numero diverso: **20 penalità.**
 - 126.2.3 **Secondo rifiuto** o scarto o volta allo stesso ostacolo (considerando i vari elementi di una combinazione come facenti parte dello stesso ostacolo): **40 penalità.**
 - 126.2.4 **Attivazione di un dispositivo frangibile/deformabile quando viene modificata la dimensione dell'ostacolo: 11 penalità.**
 - 126.2.5 **Monta pericolosa: 25 penalità.**
 - 126.2.6 **Saltare fuori dalla bandiera: 15 9 penalità.**
 - 126.2.7 **Terzo rifiuto** o scarto o volta: **eliminazione.**
 - 126.2.8 **Errore di percorso nelle CN50, CNP50, CN60 e CNP60: eliminazione.**
 - 126.2.9 **Errore di percorso non rettificato nelle CN80 o CNP80 e superiori** (saltare o tentare di saltare un ostacolo non nell'ordine o superare un passaggio obbligato non nell'ordine): **eliminazione.**
 - 126.2.10 **Caduta dell'Atleta: eliminazione.**
 - 126.2.11 **Caduta del cavallo / pony Atleta: eliminazione.**

Nota: nei casi in cui si verifica una caduta, insieme ad un rifiuto, all'attivazione di un dispositivo frangibile o al saltare fuori dalla bandiera, devono essere riportati nell'analisi dell'ostacolo di Cross Country tutti gli errori commessi dal binomio.

- 126.3 Solo la registrazione tramite video ufficiale può essere utilizzata come prova. Gli Ufficiali di gara, prima di iniziare la prova di Cross Country, devono informare i Capo Equipe / Atleti durante il briefing, quale società effettuerà le riprese ufficiali, per evitare qualsiasi malinteso.

Art.127 Altri motivi di eliminazione

- 127.1 Sono cause di **eliminazione obbligatoria:**
- 127.1.1 Zoppia od affaticamento del cavallo / pony Atleta.
 - 127.1.2 Crudeltà verso il cavallo / pony Atleta.
 - 127.1.3 Partecipare alla prova con bardatura non autorizzata.
 - 127.1.4 Non indossare il giubbotto protettivo.
 - 127.1.5 Omissione di un ostacolo e/o di un passaggio obbligato.
 - 127.1.6 Saltare un ostacolo non nel senso indicato dalle bandierine.
 - 127.1.7 Saltare un ostacolo già saltato.
 - 127.1.8 Saltare o tentare di saltare un ostacolo senza casco di protezione o con il sottogola slacciato.
- 127.2 Sono cause di **eliminazione a discrezione della Giuria:**
- 127.2.1 Fare deliberatamente ostruzione ad un binomio che sta sorpassando e/o non seguire le istruzioni degli Ufficiali di gara nel momento in cui si viene sorpassati.
 - 127.2.2 Danneggiare un altro binomio nel tentativo di superarlo.
 - 127.2.3 Non fermarsi quando viene intimato l'alt.
 - 127.2.4 Usufruire di aiuti di compiacenza.
 - 127.2.5 Superare un passaggio obbligato non nel senso indicato dalle bandierine senza correzione.
 - 127.2.6 Legare in qualsiasi maniera alla sella o al sottopancia gli staffili o le staffe che devono invece cadere liberamente dall'attacco del portastaffile.



FISE

127.2.7 Partire deliberatamente molto in anticipo prima di aver ricevuto il segnale.

127.2.8 Saltare un ostacolo facente parte del percorso di un'altra categoria ([Art.75 Monta pericolosa](#)).

Art.128 Binomio eliminato nella prova di Cross Country

128.1 Il binomio eliminato per qualsiasi motivo deve lasciare immediatamente il percorso e non ha diritto di continuare la prova. L'inottemperanza a tale disposizione è punita con una sanzione ([Art. 139 Avvertimento registrato, Carta gialla di Avvertimento e Sospensione](#)).

128.2 Nei Concorsi Completi dove la prova di Cross Country precede quella di Salto Ostacoli, il binomio eliminato ma non ritirato nella prova di Cross Country può essere autorizzato dal Delegato Tecnico a partire fuori classifica nella successiva prova di Salto Ostacoli, sempre che l'eliminazione non sia dovuta ad una delle seguenti cause:

128.2.1 Caduta dell'Atleta.

128.2.2 Caduta del cavallo / pony Atleta.

128.2.3 Eliminazione per rifiuti o disobbedienze agli ostacoli come da Regolamento.

128.2.4 Monta pericolosa e/o crudeltà.

128.2.5 Superamento del tempo limite.

128.3 Se il binomio è autorizzato a partire, nel caso siano previste classifiche e premiazioni specifiche per le singole prove, vi può prendere parte salvo aver provveduto a regolarizzare le relative quote di iscrizione.

TITOLO VIII

BINOMIO IN DIFFICOLTÀ E SORPASSO DI UN BINOMIO

Art.129 Binomio in difficoltà ad un ostacolo e come fermare un binomio

129.1 Se saltando un ostacolo il cavallo / pony Atleta si trova in difficoltà tali da non poter continuare la sua prova senza essere aiutato, o, se al cavallo / pony Atleta debbano essere apportati aiuti di qualsiasi altro genere per liberarlo da una situazione pericolosa, è facoltà del Giudice decidere se alcune parti dell'ostacolo debbano essere demolite.

129.2 In questo caso il Giudice inviterà l'Atleta a fare piede a terra, e lo stesso verrà eliminato.

129.3 Se il passaggio di un ostacolo è completamente ostruito da un concorrente in difficoltà o, se un ostacolo demolito per liberare un cavallo / pony Atleta caduto non è stato ancora ricostruito, i binomi seguenti devono essere fermati.

129.4 In questo caso, una persona munita di una bandiera rossa è messa sul percorso per segnalare all'Atleta successivo che deve fermarsi.

129.5 In tale circostanza il Giudice all'ostacolo deve registrare il tempo in cui i binomi sono rimasti fermi e, precisamente, dal momento in cui sono stati arrestati a quello in cui riprendono il percorso, nel medesimo punto dell'arresto con il cavallo / pony Atleta già al galoppo.

129.6 Questo tempo viene comunicato agli addetti al cronometraggio per essere dedotto dal tempo totale impiegato.



Art.130 Sorpasso di un binomio

- 130.1 Un binomio che ne raggiunge un altro, può superarlo solo in un luogo sicuro ed adatto, e comunque non nell'avvicinamento ad un ostacolo.
- 130.2 Il binomio raggiunto deve dare strada.



LIBRO VI **PROVA DI SALTO OSTACOLI**

TITOLO I **NORME GENERALI**

Art.131 Regolamento della prova di Salto Ostacoli

- 131.1 Per la prova di Salto Ostacoli del Concorso Completo si applica il Regolamento Disciplina Salto Ostacoli, salvo quanto espressamente previsto in questo Regolamento.
- 131.2 Qualsiasi modifica introdotta al Regolamento Disciplina Salto Ostacoli da parte del Dipartimento Salto Ostacoli verrà adottata dal Regolamento Disciplina Concorso Completo a partire dal 1° gennaio dell'anno successivo.

Art.132 Scopo della prova

- 132.1 La prova è del tutto simile ad una gara di Salto Ostacoli ma senza alcun tentativo di trovare un vincitore.
- 132.2 L'obiettivo principale è verificare che Atleta e cavallo / pony Atleta abbiano ricevuto l'addestramento necessario per ben figurare nella disciplina del Salto Ostacoli.

Art.133 Considerazioni generali

- 133.1 La natura del percorso, la sua lunghezza, l'entità degli ostacoli e la velocità sono stabiliti in base al livello generale della categoria ed all'influenza che tale prova deve assumere nell'insieme della categoria.
- 133.2 In sintesi, pur proponendo le difficoltà tecniche tipiche di un percorso di Salto Ostacoli adeguate al livello della categoria, non deve esserci la ricerca esasperata dell'errore.

TITOLO II **SPECIFICHE TECNICHE**

Art.134 Specifiche tecniche

- 134.1 Velocità, tracciati, dimensioni e tipologia degli ostacoli variano a seconda delle categorie, e sono stabilite dalla tabella di cui all'[Appendice G](#).
- 134.1.1 Nelle **CN100**, **CNP1***, **CN1*** e **CNP2*** almeno il 50% degli ostacoli deve essere di altezza massima.
- 134.1.2 Nelle **CN2*** e superiori almeno il 75% degli ostacoli deve essere di altezza massima.
- 134.1.3 Sono permessi ostacoli in alternativa (BIS).
- 134.1.4 È vietato utilizzare la riviera.
- 134.1.5 Nelle categorie riservate pony devono essere variate le distanze nelle combinazioni.



TITOLO III PENALITÀ

Art.135 Errori agli ostacoli e relative penalità

- 135.1 Gli errori sono computati in punti di penalità, come di seguito riportato:
- 135.1.1 **Abbattimento: 4 penalità.**
 - 135.1.2 **Prima disobbedienza: 4 penalità.**
 - ~~135.1.3 **Seconda disobbedienza (CNP40, CN50, CNP50, CN60 e CNP60): 4 penalità.**~~
 - 135.1.3 **Seconda disobbedienza (CNP40 Welcome A, CNP40 Welcome A/B, CN40 Welcome A/B, CN50, CNP50, CN60, CNP60, CN80, CNP80, CN90, CNP90, CN100 e CNP1*): 8 4 penalità.**
 - 135.1.4 **Seconda disobbedienza (CN1*, CNP2* e superiori): eliminazione.**
 - 135.1.5 **Terza disobbedienza (CNP40 Welcome A, CNP40 Welcome A/B, CN40 Welcome A/B, CN50, CNP50, CN60, CNP60, CN80, CNP80, CN90, CNP90, CN100 e CNP1*): eliminazione.**
 - 135.1.6 **Caduta dell'Atleta: eliminazione.**
 - 135.1.7 **Caduta del cavallo / pony Atleta: eliminazione.**
 - 135.1.8 **Saltare un ostacolo non nell'ordine stabilito: eliminazione.**
 - 135.1.9 **Errore di percorso non rettificato: eliminazione.**
 - 135.1.10 **Saltare un ostacolo di un'altra categoria non causa l'eliminazione, a meno che ciò non comporti errore di percorso non rettificato.**

Nota: nelle categorie dove la prova di Salto Ostacoli precede la prova di Cross Country, un binomio che prende 20 o più penalità agli ostacoli durante la prova di Salto Ostacoli non è autorizzato a partire nella prova di Cross Country e viene automaticamente eliminato dalla gara.

Art.136 Tempo e penalità sul tempo

- 136.1 Il tempo si calcola in funzione della lunghezza del percorso e della velocità richiesta.
- 136.2 Superare il tempo massimo comporta **0,4 punti di penalità per ogni secondo iniziato**, fino al tempo limite che è il doppio del tempo massimo. Superare il tempo limite comporta **l'eliminazione.**

Art.137 Binomio eliminato nella prova di Salto Ostacoli

- 137.1 Nei Concorsi Completi dove la prova di Salto Ostacoli precede quella di Cross Country, il binomio eliminato, ma non ritirato nella prova di Salto Ostacoli, può essere autorizzato dal Delegato Tecnico a partire fuori classifica nella successiva prova di Cross Country, sempre che l'eliminazione non sia dovuta ad una delle seguenti cause:
- 137.1.1 **Caduta dell'Atleta.**
 - 137.1.2 **Caduta del cavallo / pony Atleta.**
 - 137.1.3 **Eliminazione per rifiuti o disobbedienze agli ostacoli come da Regolamento.**
 - 137.1.4 **Monta pericolosa e/o crudeltà.**
- 137.2 Qualora sia prevista una concomitante gara di Cross Country, il binomio eventualmente eliminato nella prova di Salto Ostacoli e non autorizzato secondo la normativa di cui sopra non può partecipare alla suddetta



LIBRO VII **SANZIONI E AMMENDE**

TITOLO I **SANZIONI E AMMENDE**

Art.138 Sanzioni ed ammende

- 138.1 Gli Atleti ed i Responsabili dei cavalli / pony Atleti che, personalmente o, per l'azione di loro dipendenti presenti ad una manifestazione riconosciuta, si rendano colpevoli di infrazioni al presente Regolamento, o che tengano un contegno scorretto nei confronti del Delegato Tecnico, della Giuria, del Disegnatore di percorso, del Direttore di Campo, degli Stewards, dei Responsabili dei Servizi, dei Rappresentanti del Comitato Organizzatore o che, non si adeguino alle disposizioni emanate dal Comitato stesso, o che commettano scorrettezze sportive o di qualunque genere, che possano turbare o pregiudicare il buon andamento della manifestazione, sono passibili delle sanzioni disciplinari previste dal presente Regolamento e dallo Statuto Federale.
- 138.2 Ai Delegati Tecnici ed alle Giurie compete l'applicazione delle seguenti sanzioni:
- 138.2.1 Avvertimento (registrato e/o Carta gialla di Avvertimento).
 - 138.2.2 Pena pecuniaria (ammenda) da 25,00 € a 200,00 €.
 - 138.2.3 Squalifica (esclusione) dell'Atleta e/o del cavallo / pony Atleta dalla manifestazione.
- 138.3 Dove i Delegati Tecnici e le Giurie abbiano applicato la sanzione della Squalifica devono, entro 5 giorni dal termine della manifestazione, inoltrare dettagliato rapporto alla competente Commissione di Disciplina, per il tramite della Segreteria della F.I.S.E.
- 138.4 I provvedimenti dei Delegati Tecnici e delle Giurie, motivati e comunicati agli interessati, sono immediatamente esecutivi.
- 138.5 Avverso tali provvedimenti gli interessati possono, a termine dello Statuto Federale, ricorrere, entro 10 giorni dalla fine della manifestazione alla Commissione di Disciplina, quale Giudice di secondo grado, per il tramite della Segreteria della F.I.S.E.

Art.139 Avvertimento registrato, Carta gialla di Avvertimento e Sospensione

- 139.1 Le seguenti azioni comportano automaticamente le seguenti sanzioni per l'Atleta:
- 139.1.1 Avvertimento registrato:
 - 139.1.1.1 Se l'Atleta continua il percorso dopo 3 disobbedienze, caduta o qualsiasi forma di eliminazione.
 - 139.1.1.2 In tutti i casi di monta pericolosa.
 - 139.1.1.3 Se l'Atleta non si fa controllare dal Medico di servizio o non fa controllare il proprio cavallo / pony Atleta dopo una caduta.
 - 139.1.1.4 Se l'Atleta lascia il luogo della manifestazione senza far controllare il proprio cavallo / pony Atleta, che è stato eliminato o che si è ritirato durante la prova di Cross Country, dal Veterinario Delegato, nel caso in cui sia previsto il controllo descritto all' [Art. 84 Partenza ed arrivo Cross Country](#).



FISE

- 139.1.1.5 In caso di presenza minore di sangue, procurato dall'Atleta, in bocca o sui fianchi a causa degli speroni.
- 139.1.1.6 Proseguire il percorso con un cavallo / pony Atleta esausto insieme a 25 penalità.
- 139.2.1 Carta gialla di Avvertimento:
- 139.2.1.1 **Il mancato utilizzo del copricapo protettivo dove e quando richiesto.**
- 139.2.1.2 In tutti i casi di uso eccessivo della frusta
- 139.2.1.3 In tutti gli altri casi di abuso del cavallo / pony Atleta.
- 139.2.1.4 La continua sollecitazione di un cavallo / pony Atleta stanco.
- 139.2.1.5 Montare un cavallo / pony Atleta esausto insieme alla Squalifica.
- 139.3 Prima di emettere un Avvertimento registrato o una Carta gialla di Avvertimento, la Giuria ha il dovere di ascoltare l'Atleta, se disponibile; l'Atleta ha il diritto di chiedere chiarimenti alla Giuria.
- 139.4 ~~Un avviso indicante il nome dell'Atleta e la motivazione dell'Avvertimento registrato e della Carta gialla di Avvertimento, deve essere pubblicato sulla bacheca ufficiale.~~ Il Delegato Tecnico deve segnalare, nella sua relazione alla F.I.S.E., gli Atleti che hanno ricevuto la sanzione.
- 139.5 Se, durante la manifestazione, l'Atleta non può essere informato di aver ricevuto un Avvertimento registrato o una Carta gialla di Avvertimento, deve ricevere una comunicazione scritta entro quattordici giorni dall'evento da parte del Dipartimento Concorso Completo.
- 139.6 Qualora un Atleta riceva tre o più avvertimenti registrati nello stesso o in qualsiasi altro concorso (F.I.S.E. e/o FEI) per diversi motivi entro 24 mesi dal primo, quest'ultimo viene automaticamente sospeso per un periodo di due mesi dalla notifica ufficiale da parte della F.I.S.E.
- 139.7 Qualora un Atleta riceva più di una Carta gialla di Avvertimento nello stesso o in qualsiasi altro concorso (F.I.S.E. e/o FEI) per diversi motivi entro 12 mesi dalla prima, quest'ultimo viene automaticamente sospeso per un periodo di due mesi dalla notifica ufficiale da parte della F.I.S.E.

Art.140 Ammenda

- 140.1 L'ammenda è una pena pecuniaria variante da un minimo di 25,00 € ad un massimo di 200,00 €.
- 140.2 È perseguibile con ammenda qualsiasi infrazione al presente Regolamento, che per la sua gravità non debba essere punita con la squalifica.
- 140.3 In particolare:
- 140.3.1 Il non ottemperare alle norme relative alle iscrizioni, alle dichiarazioni di partenza, ed ai ritiri dei cavalli / pony Atleti.
- 140.3.2 L'entrare in campo gara durante l'allestimento del percorso, e prima che il campo stesso sia stato dichiarato aperto dalla Giuria.
- 140.3.3 Il non portare applicato in campo prova ed in campo gara il numero di testiera e/o di pettorale.
- 140.3.4 La mancata osservanza del segnale della campana, con il quale la Giuria ordina di sospendere il percorso o di abbandonare il campo dopo l'eliminazione o il ritiro.
- 140.3.5 Il discutere con la Giuria o consultare la stessa durante lo svolgimento di una prova per contestazioni o reclami.
- 140.3.6 L'inosservanza dei divieti concernenti l'attività nei campi prova.
- 140.3.7 L'inosservanza dei divieti concernenti la prova di Cross Country.
- 140.3.8 Il contegno scorretto.



- 140.4 In caso di recidività, o di particolare gravità, tutte le suddette infrazioni possono essere punite con la squalifica.
- 140.5 La partecipazione a categorie senza la qualifica di Atleta e/o cavallo / pony Atleta comporta, oltre all'esclusione dalla classifica, un'ammenda di 1.000,00 €; resta salva la facoltà di deferimento agli Organi Disciplinari in casi di particolare gravità o nei casi si possa ravvisare un'azione fraudolenta.
- 140.6 Il Comitato Organizzatore provvede al versamento a F.I.S.E. delle somme introitate a titolo di ammenda.

Art.141 Squalifica

- 141.1 La squalifica comporta per l'Atleta e/o per il cavallo / pony Atleta l'esclusione dalla manifestazione.
- 141.2 L'applicazione della squalifica da parte del Delegato Tecnico e/o della Giuria non esclude l'eventuale applicabilità anche delle altre più gravi sanzioni disciplinari previste dallo Statuto federale.
- 141.3 Sono causa di squalifica:
- 141.3.1 La partecipazione di un Atleta ad un Concorso Completo senza essere in possesso della patente F.I.S.E. rinnovata per l'anno in corso e valida per la categoria in questione.
 - 141.3.2 La mancata osservanza delle prescrizioni concernenti la bardatura e le imboccature.
 - 141.3.3 L'uso della frusta (ove non consentita) o degli speroni non consentiti.
 - 141.3.4 L'esercitare i cavalli / pony Atleti sui campi gara (se non autorizzato dal Delegato Tecnico).
 - 141.3.5 La reiterata inosservanza del segnale della campana con il quale la Giuria ordina di sospendere il percorso o di abbandonare il campo dopo l'eliminazione od il ritiro.
 - 141.3.6 L'inosservanza dei divieti concernenti l'attività nei campi prova.
 - 141.3.7 Lo sbarrare i cavalli / pony Atleti e/o compiere brutalità verso gli stessi.
 - 141.3.8 Le frodi.
 - 141.3.9 Il doping.
 - 141.3.10 Il contegno scorretto nei confronti del Delegato Tecnico, della Giuria, del Disegnatore di Percorso, del Direttore di Campo, degli Stewards, dei Responsabili dei Servizi e dei Rappresentanti del Comitato Organizzatore.
 - 141.3.11 Le scorrettezze sportive o di qualunque genere che possano turbare o pregiudicare la buona riuscita della manifestazione.



FISE

LIBRO VIII **CAMPIONATI, CRITERIUM E TROFEI** **NAZIONALI**

TITOLO I **PARTECIPAZIONE**

Art.142 Partecipazione

- 142.1 Ogni anno la F.I.S.E. organizza Campionati / Criterium nazionali, che si disputano su categorie stabilite annualmente nel Programma del Dipartimento Completo, almeno per i seguenti livelli:
- 142.1.1 Pony.
 - 142.1.2 Children.
 - 142.1.3 Junior.
 - 142.1.4 Young Rider.
 - 142.1.5 **Senior U25.**
 - 142.1.6 Senior.
- 142.2 Altri Campionati, Criterium o Trofei nazionali possono essere programmati dalla F.I.S.E.
- 142.3 A livello nazionale, i Campionati, Criterium e Trofei possono aver luogo se il numero dei partenti è uguale o superiore a 3 (tre).
- 142.4 Ai Comitati Regionali è data facoltà di organizzare Campionati o Trofei a livello regionale o interregionale.
- 142.5 Nei Campionati nazionali, i cavalli / pony Atleti devono essere scuderizzati nell'area ufficialmente prevista nel luogo di svolgimento della manifestazione.
- 142.6 La partecipazione ai Campionati nazionali è riservata agli Atleti di cittadinanza italiana.
- 142.7 La partecipazione ai Criterium ed ai Trofei nazionali è aperta anche ad Atleti stranieri con residenza sportiva italiana.
- 142.8 Nello stesso anno un Atleta può partecipare ad un solo Campionato, Criterium o Trofeo nazionale.
- 142.9 Nello stesso anno è ammessa la partecipazione ad un solo Campionato / Criterium Italiano, ad eccezione degli Junior che nello stesso anno possono partecipare sia al Campionato / Criterium Pony Assoluto che al Campionato / Criterium Junior Assoluto purché non montino lo stesso pony.
- 142.10 Nel caso di partecipazione a Campionati nazionali superiori rispetto alla propria classificazione, l'Atleta è classificato nel livello superiore (esempio: lo Junior, che partecipa al Campionato Young Rider, diventa a tutti gli effetti Young Rider).
- 142.11 Per quanto riguarda i Campionati / Trofei regionali bisogna far riferimento a quanto stabilito dal Comitato Regionale di competenza.



FISE

LIBRO IX **UFFICIALI DI GARA, FIGURE TECNICHE E** **SERVIZI**

TITOLO I **UFFICIALI DI GARA**

Art.143 Nomina degli Ufficiali di gara

143.1 Per le manifestazioni di Concorso Completo è prevista la nomina dei seguenti Ufficiali di gara:

UFFICIALE DI GARA	MANIFESTAZIONE	NOMINA	PAGAMENTO
MANIFESTAZIONI NAZIONALI O REGIONALI			
Delegato Tecnico	di interesse federale	C.O. in accordo con a seguito di designazione F.I.S.E.	F.I.S.E. tramite contributo C.O.
	di interesse regionale	C.R.	C.R.
	non di interesse	C.O.	C.O.
Presidente delle categorie	di interesse federale	C.O.	C.O.
	non di interesse	C.O.	C.O.
Disegnatore di percorso, Giuria, Commissione Veterinaria (quando prevista), Stewards (quando previsti)	di interesse federale	C.O. in accordo con F.I.S.E.	C.O.
	non di interesse	C.O.	C.O.
MANIFESTAZIONI INTERNAZIONALI			
Delegato Tecnico	di interesse federale	C.O. in accordo con F.I.S.E. (1 Delegato)	F.I.S.E. tramite contributo C.O.
	non di interesse	C.O.	C.O.
Disegnatore di percorso Giuria, Presidente di categoria, Commissione Veterinaria (quando prevista), Stewards (quando previsti)	di interesse federale	C.O. in accordo con F.I.S.E.	C.O.
	non di interesse	C.O.	C.O.



Art.144 Giurisdizione degli Ufficiali di gara

- 144.1 Una categoria di Concorso Completo comincia un'ora prima della prima ispezione dei cavalli / pony Atleti, o se non prevista, un'ora prima dell'ingresso del primo binomio in rettangolo per la prova di Dressage. Termina un'ora dopo l'annuncio dei risultati finali.
- 144.2 La competenza della Giuria inizia dal momento in cui prende visione del percorso di Cross Country, oppure alla prima ispezione dei cavalli / pony Atleti, oppure un'ora prima dell'inizio della prova di Dressage, a seconda di quale di questi momenti avvenga per primo.

Art.145 Doveri degli Ufficiali di gara

- 145.1 Tutti gli Ufficiali di gara devono essere presenti per tutta la parte della manifestazione che sono chiamati a supervisionare e/o giudicare.
- 145.2 Il Delegato Tecnico, la Giuria e gli Stewards, in collaborazione con il Disegnatore di percorso ed in accordo con il Comitato Organizzatore, hanno il dovere di assicurare che i campi gara e di esercizio, i percorsi, l'organizzazione e quant'altro siano adeguati e sicuri al livello della gara.
- 145.3 Inoltre, hanno il dovere di assicurare a tutti i binomi partecipanti le migliori condizioni per poter esprimere la migliore prestazione in gara, nel rispetto dello sport e dei Regolamenti.

Art.146 Delegato Tecnico

- 146.1 I Delegati Tecnici si suddividono in:
- 146.1.1 1° livello: fino alla **CN1*** o **CNP2***, Campionati e Trofei regionali.
- 146.1.2 2° e 3° livello: fino alla **CN4***, Campionati e Trofei nazionali.
- 146.2 Sono compiti del Delegato Tecnico:
- 146.2.1 Sovrintendere al regolare svolgimento tecnico della manifestazione, assicurandosi che le norme del programma e quelle regolamentari vigenti siano osservate ed applicate.
- 146.2.2 Verificare la validità dei servizi di Segreteria.
- 146.2.3 Verificare l'idoneità del percorso di campagna, almeno 7 giorni prima dell'inizio della manifestazione, in relazione alle categorie programmate, suggerendo eventuali interventi riguardanti la sicurezza, con spirito di fattiva collaborazione con il Disegnatore di percorso.
- 146.2.4 Assicurarsi della nomina del Rappresentante degli Atleti.
- 146.2.5 Verificare che le tabelle orarie delle prove di Dressage e di Cross Country siano congrue con quanto previsto dal programma ed alle esigenze degli Atleti.
- 146.2.6 Controllare le caratteristiche tecniche (lunghezza del percorso e dimensione degli ostacoli) della prova di Salto Ostacoli.
- 146.2.7 Controllare quanto avviene nei campi prova.
- 146.2.8 Ottemperare gli interessi degli Atleti e del Comitato Organizzatore, adoperandosi per dirimere ogni eventuale controversia alla luce delle norme regolamentari vigenti.
- 146.2.9 Interpretare le norme regolamentari vigenti, fornendo alla Giuria elementi di valutazione e di giudizio.
- 146.2.10 Prendere decisioni, sentito il parere dei componenti della Giuria, per eventuali modifiche al programma della manifestazione imposte da particolari condizioni (meteo o altre).
- 146.2.11 Firmare e, quindi, avvallare le classifiche definitive.



-
- 146.2.12 Sovrintendere a tutto quanto accade di natura tecnico/sportiva nell'ambito della manifestazione, inclusi i controlli all'arrivo e le ispezioni dei cavalli / pony Atleti, la sistemazione degli Atleti e dei cavalli / pony Atleti, il piano di lavoro degli Stewards, nonché curare i contatti con il Medico di servizio.
- 146.2.13 Prendere visione delle liste, nell'area dedicata ai Delegati Tecnici sul sito F.I.S.E., indicante:
- 146.2.13.1 Gli Atleti richiamati con le relative motivazioni.
- 146.2.13.2 Gli Atleti che hanno ricevuto una o più Carte gialle di Avvertimento con le relative motivazioni.
- 146.3 Il Delegato Tecnico, al termine della manifestazione e comunque non oltre le **48 ore successive**, deve inviare all'Organo da cui è stato nominato e comunque alla F.I.S.E. Centrale, una relazione in conformità alle disposizioni emanate dalla F.I.S.E., allo scopo di fornire i necessari elementi di valutazione allegando i risultati ufficiali da lui controfirmati.
- 146.4 Durante una manifestazione con un numero massimo di 35 partenti o nelle manifestazioni in cui vengono programmate esclusivamente le ~~CNP40 Welcome A~~, ~~CNP40 Welcome A/B~~, ~~CN40 Welcome A/B~~, **CN50**, **CNP50**, **CN60** e **CNP60**, il Delegato Tecnico, se inserito negli elenchi dei Giudici nazionali di Concorso Completo, può espletare sia le funzioni di Delegato Tecnico che di Giudice.
- 146.5 Nelle manifestazioni in cui vengono programmate esclusivamente le ~~CNP40 Welcome A~~, ~~CNP40 Welcome A/B~~, ~~CN40 Welcome A/B~~, **CN50**, **CNP50**, **CN60** e **CNP60**, il Delegato Tecnico, oltre a quanto sopra riportato, collabora con il Comitato Organizzatore per l'individuazione delle figure tecniche proposte dal Comitato Organizzatore, che saranno da lui ratificate se non in possesso della qualifica di Ufficiali di gara, coordinando e controllando il loro operato. Deve essere scelto tra i Delegati Tecnici e/o tra i Giudici nazionali di 1°, 2° e 3° livello operanti in Concorso Completo e/o tra i Giudici nazionali di 2° e 3° livello operanti in Salto Ostacoli.

Art.147 Assistente Delegato Tecnico

- 147.1 Nel caso la manifestazione preveda un alto numero di partenti (minimo 150) o in caso di manifestazione di interesse federale, può essere nominato un Assistente Delegato Tecnico che supporterà il Delegato Tecnico nell'espletamento delle sue funzioni.

Art.148 Presidente di categoria

- 148.1 Il Presidente di categoria deve essere scelto negli elenchi dei Giudici nazionali di Concorso Completo.
- 148.2 Ha il compito di dirigere l'ispezione cavalli / pony Atleti (quando prevista) e di giudicare posizionandosi alla lettera C durante la prova di Dressage.
- 148.3 In assenza fortuita del Delegato Tecnico, ne assume le funzioni il Presidente di categoria.

Art.149 Presidente delle categorie

- 149.1 Il Presidente della categoria del livello più alto in programma può essere nominato "Presidente delle categorie" nei seguenti casi:



FISE

- 149.1.1 Quando sono programmate più categorie e/o sono previste contemporaneità fra le prove con Giurie diverse.
- 149.1.2 Quando è presente un elevato numero complessivo di binomi fra tutte le categorie, non facente parte di nessuna Giuria. Deve essere comunque abilitato a giudicare la categoria più difficile prevista dal programma.
- 149.1.3 In assenza fortuita del Delegato Tecnico, assumendone le funzioni.

Art.150 Giuria

- 150.1 I Giudici nazionali di Concorso Completo si suddividono in:
 - 150.1.1 1° livello: operano sia come Presidenti di categoria che come membri della Giuria fino alle **CN1*** o **CNP2***.
 - 150.1.2 2° e 3° livello: operano sia come Presidenti di categoria che come membri della Giuria fino alle **CN3***. Possono giudicare come membri della Giuria in **CN4*** e, se in possesso della qualifica di Giudice internazionale, anche come Presidenti di categoria della **CN4***.
- 150.2 La Giuria di una categoria di Concorso Completo è composta da 1 a 3 Giudici, di cui uno svolge le funzioni di Presidente di categoria.
- 150.3 Fino alla **CN2*** può essere previsto un Giudice unico (Presidente).
- 150.4 Nelle **CN3*** e superiori devono essere previsti un Presidente ed almeno un membro di Giuria.
- 150.5 La F.I.S.E., qualora lo ritenga opportuno, si riserva la facoltà di stabilire, in qualsiasi manifestazione, il numero minimo di Giudici per categoria.
- 150.6 Solo per eccezionali motivi di causa di forza maggiore, accertati dal Delegato Tecnico, una categoria iniziata con 3 o 2 Giudici può proseguire rispettivamente con 2 o 1 Giudice.
- 150.7 Nelle ~~CNP40 Welcome A, CNP40 Welcome A/B, CN40 Welcome A/B~~, **CN50, CNP50, CN60 e CNP60** il ruolo del Giudice può essere rivestito anche ~~da un Giudice di Dressage di livello E e superiore, da un Istruttore federale di 3° livello o da un Istruttore federale di 2° livello purché in possesso del 2° grado di Concorso Completo, sotto la supervisione del Delegato Tecnico~~ da un **Giudice di Concorso Completo minimo multidisciplinare**.
- 150.8 La Giuria ha il compito di giudicare la gara e di prendere decisioni durante il periodo della sua giurisdizione.
- 150.9 Nelle gare di tre giorni, la Giuria deve ispezionare i percorsi della prova di Cross Country e di Salto Ostacoli, insieme al Delegato Tecnico ed al Disegnatore di percorso. Se la Giuria non è soddisfatta dei percorsi, dopo consultazione con il Delegato Tecnico ed il Disegnatore di percorso, ha la facoltà di farli modificare.
- 150.10 Nei **Concorsi Completi o nelle categorie dove non è prevista contemporaneità fra le prove**:
 - 150.10.1 Valuta l'idoneità dei cavalli / pony Atleti alla partecipazione alla gara durante la prima ispezione dei cavalli / pony Atleti se prevista).
 - 150.10.2 Giudica la prova di Dressage. Un membro di Giuria può essere scelto fra gli elenchi dei Giudici di Dressage (la sua giurisdizione termina con la prova di Dressage).
 - 150.10.3 Durante la prova di Cross Country un Giudice deve essere operativo presso il Centro controllo, mentre gli altri membri di Giuria si dispongono sul percorso per valutare le decisioni dei Giudici agli ostacoli e risolvere i casi dubbi (deve quindi essere a conoscenza dei percorsi).
 - 150.10.4 Valuta l'idoneità dei cavalli / pony Atleti alla partecipazione alla prova di Salto Ostacoli durante la seconda ispezione dei cavalli / pony Atleti (se prevista).



- 150.10.5 Giudica la prova di Salto Ostacoli. Nelle gare più importanti è buona norma affiancare alla Giuria un Giudice di Salto Ostacoli, con funzioni di collaboratore.
- 150.10.6 Segue e controlla le operazioni per la definizione della classifica finale.
- 150.11 Nei **Concorsi Completi o categorie dove è prevista contemporaneità fra le prove:**
- 150.11.1 Viene nominato il Presidente delle categorie, che assolve tutti i compiti per i quali non è possibile la presenza del Presidente di categoria.
- 150.11.2 Il Comitato Organizzatore può avvalersi di Giudici di Dressage e di Salto Ostacoli. La loro giurisdizione è limitata unicamente alle prove che giudicano, ma devono dare il loro contributo e supporto alla Giuria per tutta la durata della manifestazione.
- 150.11.3 Il Giudice di Dressage può essere nominato Giudice Unico quando la prova di Salto Ostacoli è giudicata da un giudice di Salto Ostacoli e la prova di Cross Country dal Presidente delle Categorie oppure entrambe le prove dal Presidente delle Categorie.

Art.151 Equiparazione Giudici delle altre Discipline

- 151.1 I Giudici di Dressage livello M/DA/DB possono essere equiparati, nell'espletamento della sola funzione giudicante la prova di Dressage ai Giudici nazionali di Concorso Completo di 2° livello e possono giudicare in **qualsiasi categoria**, mai come giudici unici, **ad eccezione di quanto riportato nell'Art. 150.11.3 oppure nelle ~~CNP40 Welcome A, CNP40 Welcome A/B, CN40 Welcome A/B, CN50, CNP50, CN60 e CNP60~~ nelle quali possono giudicare tutte le prove.**
- 151.2 I Giudici di Dressage livello E possono essere equiparati, nell'espletamento della sola funzione giudicante la prova di Dressage ai Giudici nazionali di Concorso Completo di 1° livello ma possono giudicare fino alla **CN1* o CNP2***, mai come giudici unici, **ad eccezione di quanto riportato nell'Art. 150.11.3 oppure nelle ~~CNP40 Welcome A, CNP40 Welcome A/B, CN40 Welcome A/B, CN50, CNP50, CN60 e CNP60~~ nelle quali possono giudicare tutte le prove.**
- 151.3 I Giudici di Dressage livello F possono essere equiparati, nell'espletamento della sola funzione giudicante la prova di Dressage ai Giudici nazionali di Concorso Completo di 2° livello ma possono giudicare fino alla **CN2***, mai come giudici unici, **ad eccezione di quanto riportato nell'Art. 150.11.3 oppure nelle ~~CNP40 Welcome A, CNP40 Welcome A/B, CN40 Welcome A/B, CN50, CNP50, CN60 e CNP60~~ nelle quali possono giudicare tutte le prove.**
- 151.4 I Giudici di Salto Ostacoli possono ufficialmente fare parte delle giurie nell'espletamento della loro funzione unicamente per la sola prova di Salto Ostacoli.

Art.152 Commissione Veterinaria

- 152.1 Nei Campionati, nei Trofei e comunque nelle gare più importanti la Commissione Veterinaria consiste in due Veterinari: un Veterinario Delegato ed un Veterinario Assistente.
- 152.2 In tutte le altre gare il Veterinario Delegato costituisce da solo la Commissione Veterinaria.
- 152.3 Il Veterinario Delegato è un membro della Commissione durante le ispezioni dei cavalli / pony Atleti.
- 152.4 Il Veterinario Assistente esamina i cavalli / pony Atleti inviati all'"holding box" durante le ispezioni dei cavalli / pony Atleti, informando la Giuria e il Veterinario Delegato.
- 152.5 La Commissione Veterinaria coordina i servizi veterinari durante la gara, compresa l'assistenza durante la prova di Cross Country.



152.6 La Commissione Veterinaria controlla i documenti di riconoscimento dei cavalli / pony Atleti, segnalando al Delegato Tecnico le eventuali irregolarità sui suddetti documenti ed indicando le sanzioni.

Art.153 Stewards

- 153.1 È obbligatoria la presenza di uno Steward nelle manifestazioni in cui sono programmate categorie **CN2*** e superiori con un minimo di 100 binomi partenti complessivi.
- 153.2 Assistono il Comitato Organizzatore, il Delegato Tecnico, la Giuria e gli Atleti nello svolgimento della gara secondo quanto stabilito dal presente Regolamento.
- 153.3 Collaborano strettamente con il Comitato Organizzatore, con tutti gli altri Ufficiali di gara e con gli Atleti.
- 153.4 Controllano i campi prova e di esercizio e l'area adibita alla scuderizzazione.
- 153.5 Controllano la tenuta degli Atleti, la bardatura dei cavalli / pony Atleti ed i dispositivi di sicurezza secondo quanto stabilito dal presente Regolamento.
- 153.6 Il controllo dell'imboccatura nella prova di Dressage deve essere eseguito con grande precauzione, considerata la sensibilità in bocca di molti cavalli / pony Atleti. L'Atleta può richiedere che il suddetto controllo venga effettuato dopo la sua prova di Dressage.

TITOLO II **FIGURE TECNICHE OBBLIGATORIE**

Art.154 Figure tecniche

- 154.1 Per le manifestazioni di Concorso Completo è prevista la nomina delle seguenti figure tecniche, nominate dal Comitato Organizzatore:
- 154.1.1 Disegnatore di percorso.
- 154.1.2 Segreteria di concorso.

Art.155 Disegnatore di percorso

- 155.1 I Disegnatori di percorso si suddividono in:
- 155.1.1 1° livello: fino alla **CN1*** o **CNP2***.
- 155.1.2 2° e 3° livello: fino alla **CN4***.
- 155.2 Il Disegnatore di percorso è responsabile dei percorsi e degli ostacoli della prova di Cross Country e della prova di Salto Ostacoli (disegno, costruzione, misurazione, preparazione, segnalazione) seguendo le indicazioni del Regolamento.
- 155.3 Il ruolo del Disegnatore di percorso durante la prova di Cross Country è quello di lavorare con il Delegato Tecnico e la Giuria per far fronte alle richieste, alle sanzioni (monta pericolosa, abuso del cavallo / pony Atleta, comportamento scorretto, benessere del cavallo / pony Atleta), nonché alla revisione del percorso e/o degli ostacoli in caso di cadute ripetitive o situazioni meteorologiche.
- 155.4 È, inoltre, responsabile di garantire che tutta la tecnologia frangibile sia fissata in conformità al Regolamento e alle linee guida aggiornate.
- 155.5 Nelle manifestazioni in cui vengono programmate esclusivamente le ~~CNP40 Welcome A~~, ~~CNP40 Welcome A/B~~, ~~CN40 Welcome A/B~~, **CN50**, **CNP50**, **CN60** e **CNP60**, il ruolo del



Disegnatore di percorso può essere rivestito, sotto la supervisione del Delegato Tecnico, anche da un Direttore di campo di 1°, 2° o 3° livello o da un Direttore di campo Club 2° livello o da un Atleta di 2° grado di Concorso Completo purché, quest'ultimo, in possesso di qualifica di Istruttore federale di 2° livello o superiore.

Art.156 Segreteria di concorso

- 156.1 Deve essere nominata una Segreteria di concorso abilitata dalla F.I.S.E. per il Concorso Completo.
- 156.2 Nelle manifestazioni in cui vengono programmate esclusivamente le ~~CNP40 Welcome A~~, ~~CNP40 Welcome A/B~~, ~~CN40 Welcome A/B~~, **CN50, CNP50, CN60 e CNP60**, il ruolo di Segreteria di concorso può essere rivestito da Segreteria abilitata per il Dressage o per il Salto Ostacoli o multidisciplinare o anche da una persona conoscitrice dei Regolamenti F.I.S.E. ed in possesso di buona esperienza nell'uso dei programmi OFFICE, quest'ultima sotto la supervisione del Delegato Tecnico.

TITOLO III **SERVIZI FUNZIONALI OBBLIGATORI**

Art.157 Servizi funzionali obbligatori

- 157.1 Durante le manifestazioni di Concorso Completo sono obbligatori:
- 157.1.1 Addetti al cronometraggio.
 - 157.1.2 Assistenza sanitaria.
 - 157.1.3 Assistenza veterinaria.
 - 157.1.4 Centro controllo.
 - 157.1.5 Giudici agli ostacoli del Cross Country.
 - 157.1.6 Direttore dell'Evento (Show Director).
 - 157.1.7 Rappresentante degli Atleti.
 - 157.1.8 Servizio di mascalcia.

Art.158 Addetti al cronometraggio

- 158.1 Gli addetti al cronometraggio, nominati dal Comitato Organizzatore, sono necessari:
- 158.1.1 Alla partenza ed all'arrivo della prova di Cross Country.
 - 158.1.2 Durante la prova di Salto Ostacoli.
- 158.2 Devono provvedere a misurare e ad annotare con cronometri sincronizzati il tempo di partenza e di arrivo di ogni binomio. Nei Campionati e nei Concorsi Completi nazionali è consigliabile che siano muniti di apparecchiature idonee a registrare i dati su carta.

Art.159 Assistenza sanitaria

- 159.1 I Comitati Organizzatori hanno l'obbligo di garantire un servizio di assistenza medica durante le manifestazioni di Concorso Completo da un'ora prima dell'inizio delle gare fino a mezz'ora dopo il termine delle stesse.



159.2 Ad integrazione di quanto riportato nell'Art. 333 del [Libro VI del Regolamento Generale "Manifestazioni Sportive"](#), i Comitati Organizzatori devono garantire la presenza di ambulanza attrezzata e completa secondo la rispettiva normativa regionale e, per la prova di Cross Country, ad esclusione delle ~~CNP40 Welcome A~~, ~~CNP40 Welcome A/B~~, ~~CN40 Welcome A/B~~, **CN50, CNP50, CN60 e CNP60**, di idonea ambulanza di soccorso avanzato, dotata di attrezzature adeguate alla rianimazione cardio-respiratoria, farmaci di emergenza e strumenti per l'immobilizzazione ed il trasporto del neurotraumatizzato / politraumatizzato conforme alla rispettiva normativa regionale in tema di trasporto di emergenza e soccorso 118. A prescindere dalle normative regionali in tema di composizione di equipaggio di trasporto di emergenza e soccorso 118, l'equipaggio dell'ambulanza deve essere formato da un medico formato con almeno il corso BLS (Basic Life and Defibrillation) e due Volontari soccorritori 118 abilitati al soccorso di emergenza secondo la rispettiva normativa regionale.

Art.160 Assistenza veterinaria

- 160.1 I Comitati Organizzatori hanno l'obbligo di garantire un servizio di assistenza veterinaria durante le manifestazioni di Concorso Completo da un'ora prima dell'inizio delle gare fino a mezz'ora dopo il termine delle stesse.
- 160.2 Il Veterinario nominato dal Comitato Organizzatore per assolvere il servizio di assistenza veterinaria deve essere tratto dall'Elenco ufficiale dei Veterinari Fiduciari.

Art.161 Centro controllo

- 161.1 Durante lo svolgimento della prova di Cross Country, deve essere previsto un Centro controllo, formato da addetti che coordinano l'attività dei Giudici agli ostacoli e che redigono il tabulato a seguito delle loro segnalazioni via radio.

Art.162 Direttore dell'Evento (Show Director)

- 162.1 È la persona indicata dal Comitato Organizzatore quale riferimento per le problematiche tecniche e organizzative.
- 162.2 Deve essere tesserato, come indicato nell'Art. 326 del [Libro VI del Regolamento Generale "Manifestazioni Sportive"](#).

Art.163 Giudici agli ostacoli del Cross Country

- 163.1 Su richiesta del Delegato Tecnico o del Presidente di categoria, qualora la visibilità degli ostacoli nella prova di Cross Country non sia estremamente chiara, il Comitato Organizzatore deve nominare dei Giudici agli ostacoli (di età minima di 18 anni) che annotino le eventuali penalità agli ostacoli a loro assegnati.

Art.164 Rappresentante degli Atleti

- 164.1 In tutte le manifestazioni di Concorso Completo, è richiesta la nomina, da parte degli Atleti partecipanti, di un loro rappresentante, che ha il compito di essere portavoce, nei confronti del Delegato Tecnico e del Comitato Organizzatore, di esigenze logistiche ed organizzative degli



FISE

Atleti, come indicato nell'Art. 327 del [Libro VI del Regolamento Generale "Manifestazioni Sportive"](#).

164.2 Tale nomina deve essere comunicata al più presto al Delegato Tecnico ed alla Segreteria di concorso.

Art.165 Servizio di mascalcia

165.1 I Comitati Organizzatori hanno l'obbligo di garantire un servizio di mascalcia durante le manifestazioni di Concorso Completo da un'ora prima dell'inizio delle gare fino a mezz'ora dopo il termine delle stesse.

165.2 Nelle manifestazioni in cui vengono programmate esclusivamente le ~~CNP40 Welcome A~~, ~~CNP40 Welcome A/B~~, ~~CN40 Welcome A/B~~, CN50, CNP50, CN60 e CNP60 il servizio di mascalcia può essere su chiamata con reperibilità ed intervento entro 30' dalla chiamata.

TITOLO IV FIGURE TECNICHE FACOLTATIVE

Art.166 Direttore di campo

166.1 Per la prova di Salto Ostacoli il Disegnatore di percorso può delegare un Direttore di campo di Salto Ostacoli, nominato dal Comitato Organizzatore, che, collaborando con il Disegnatore di percorso, diventa responsabile dei percorsi della prova di Salto Ostacoli.

TITOLO V SERVIZI FUNZIONALI FACOLTATIVI

Art.167 Servizi funzionali facoltativi

167.1 Durante le manifestazioni di Concorso Completo sono a discrezione del Comitato Organizzatore:

167.1.1 Responsabile delle Scuderie.

167.1.2 Segretario di Giuria (**consigliato**).

167.1.3 Speaker.

167.1.4 Test Rider.

Art.168 Responsabile delle Scuderie

168.1 Ha il compito di sovrintendere all'organizzazione delle scuderie e di controllare ed assicurare un'adeguata sistemazione nelle stesse dei cavalli / pony Atleti, del personale e del materiale di selleria secondo quanto disposto dal Delegato Tecnico, in accordo con il Comitato Organizzatore.



Art.169 Segretario di Giuria (consigliato)

169.1 Ha il compito di provvedere, alle dirette dipendenze della Giuria, durante lo svolgimento delle prove di Dressage, alla stesura degli atti riguardanti i giudizi della Giuria stessa.

Art.170 Speaker

170.1 È il portavoce della Giuria ed opera alle dirette dipendenze della Giuria stessa.

170.2 Deve essere tesserato, come indicato nell'Art. 329 del [Libro VI del Regolamento Generale "Manifestazioni Sportive"](#).

Art.171 Test Rider

171.1 Nel caso di Giurie composte da più di un membro, ed in particolare ai Campionati e Trofei nazionali, si consiglia al Comitato Organizzatore di prevedere l'impiego di un test rider che svolga la ripresa in anticipo rispetto agli orari programmati. Altre consultazioni tra i Giudici sono ammesse purché non pregiudichino il massimo rispetto delle tabelle orarie.



APPENDICE A

Possibilità di montare in Concorso Completo

Art.172 Premessa

- 172.1 È responsabilità dell'Atleta, o del relativo Istruttore per gli Junior, la partecipazione a categorie cui sia l'Atleta che il cavallo / pony Atleta sono correttamente qualificati, pena l'esclusione dalla classifica.
- 172.2 Uno Junior può, a scelta, partire in una categoria del livello immediatamente inferiore rispetto a quella prevista obbligatoriamente, in riferimento alla sua autorizzazione a montare ed al cavallo / pony Atleta che monta.
- 172.3 Nelle ~~CNP40 Welcome A~~, ~~CNP40 Welcome A/B~~, ~~CN40 Welcome A/B~~, **CN50**, **CNP50**, **CN60** e **CNP60** possono partecipare i cavalli / pony Atleti iscritti per l'attività ludico-addestrativa.

Art.173 Classificazione e qualificazione degli Atleti

- 173.1 Nel Concorso Completo gli Atleti vengono **qualificati** in base all'autorizzazione a montare posseduta:
- 173.1.1 Atleti con autorizzazione a montare A Ludica.
 - 173.1.2 Atleti con autorizzazione a montare Brevetto Discipline Olimpiche.
 - 173.1.3 Atleti con autorizzazione a montare Brevetto Country Jumping.
 - 173.1.4 Atleti con autorizzazione a montare 1° Grado Discipline Olimpiche.
 - 173.1.5 Atleti con autorizzazione a montare 2° Grado Concorso Completo.
- 173.2 Gli Atleti in possesso di autorizzazione a montare 2° Grado Concorso Completo, quando partecipano a manifestazioni di altre Discipline Olimpiche, sono considerati come Atleti in possesso di autorizzazione a montare 1° Grado Discipline Olimpiche.
- 173.3 Gli Atleti in possesso di autorizzazione a montare 2° Grado delle altre Discipline Olimpiche, quando partecipano a manifestazioni di Concorso Completo, sono considerati come Atleti in possesso di autorizzazione a montare 1° Grado Discipline Olimpiche.

Art.174 Classificazione dei cavalli / pony Atleti e qualificazione dei cavalli Atleti

- 174.1 Nel Concorso Completo i cavalli / pony Atleti vengono **classificati** in base all'età ed i cavalli Atleti **qualificati** in base alle prestazioni tecniche ottenute in gara nei seguenti gruppi:
- 174.1.1 Cavalli Atleti Non Esperti.
 - 174.1.2 Cavalli Atleti Medi.
 - 174.1.3 Cavalli Atleti Esperti.
- 174.2 L'età minima di un cavallo / pony Atleta per la partecipazione a manifestazioni di Concorso Completo è di 4 anni.

Art.175 Cavalli Atleti Non Esperti

- 175.1 Sono cavalli Atleti di tutte le età che non hanno mai avuto risultati utili in Concorso Completo.



Art.176 Cavalli Atleti Medi

- 176.1 Sono cavalli Atleti di 6 anni ed oltre, che abbiano in carriera partecipato e portato a termine almeno **una CN2*** e/o categorie di livello equivalente in altre Nazioni (es. Novice), conseguendo per ciascuna categoria:
- 176.1.1 Prova di Dressage: almeno il 55% del punteggio massimo conseguibile.
- 176.1.2 Prova di Cross Country:
- 176.1.2.1 Netto agli ostacoli e
- 176.1.2.2 CN2* o CCI2* (S o L): non più di 18 penalità sul tempo prescritto o non più di 45 secondi sul miglior tempo nel caso nessun binomio rientri nel tempo prescritto.
- 176.1.3 Prova di Salto Ostacoli: non più di 16 penalità agli ostacoli.
- Oppure:
Abbiano ottenuto la qualifica per partecipare ai CCI3* (S o L) secondo la normativa stabilita annualmente dalla F.I.S.E., in accordo con quanto stabilito dal Regolamento della FEI.
- 176.2 La qualifica di cavallo Atleta Medio, all'ottenimento del risultato, non è automatica ma va richiesta alla Federazione da parte del Responsabile del cavallo Atleta.
- 176.3 La partecipazione ad una categoria internazionale di livello **3*** comporta automaticamente il passaggio alla qualifica di cavallo Atleta Medio.
- 176.4 La qualifica di cavallo Atleta Medio è irreversibile.

Art.177 Cavalli Atleti Esperti

- 177.1 Sono cavalli Atleti di 7 anni ed oltre che, **dopo aver conseguito la qualifica di cavallo Atleta Medio**, abbiano partecipato e portato a termine almeno **tre CN3*** e/o categorie di livello equivalente in altre Nazioni (es. Intermediate) conseguendo per ciascuna categoria:
- 177.1.1 Prova di Dressage: almeno il 55% del punteggio massimo conseguibile.
- 177.1.2 Prova di Cross Country:
- 177.1.2.1 Netto agli ostacoli e
- 177.1.2.2 CN3* o CCI3* (S o L): non più di 24 penalità sul tempo prescritto o non più di 60 secondi sul miglior tempo nel caso nessun binomio rientri nel tempo prescritto.
- 177.1.3 Prova di Salto Ostacoli: non più di 16 penalità agli ostacoli.
- Oppure:
Abbiano ottenuto la qualifica per partecipare ai CCI4* (S o L) o superiori secondo la normativa stabilita annualmente dalla F.I.S.E., in accordo con quanto stabilito dal Regolamento della FEI.
- 177.2 L'acquisizione della qualifica di cavallo Atleta Esperto, all'ottenimento del **terzo** risultato, non è automatica ma va richiesta alla Federazione da parte del Responsabile del cavallo Atleta.
- 177.3 La partecipazione ad una categoria internazionale di livello **4*** comporta automaticamente il passaggio alla qualifica di cavallo Atleta Esperto.
- 177.4 Un cavallo Atleta Esperto può essere considerato a tutti gli effetti cavallo Atleta Medio, su richiesta del Responsabile, dopo un periodo di inattività dalle gare superiore agli **8 mesi**, e per un periodo di **40 giorni** dal rientro in gara.
- 177.5 Un cavallo Atleta Esperto viene retrocesso a cavallo Atleta Medio dopo 3 anni dall'ultima partecipazione ad una CN4*, CCI4* (S o L) o CCI5*-L.



Art.178 Qualifica iniziale

- 178.1 I cavalli Atleti importati sono considerati **Non Esperti**, e senza risultati utili per il conseguimento di qualifiche successive, salvo la presentazione, da parte del Responsabile, prima del debutto in Concorso Completo in Italia, della documentazione attestante gli eventuali risultati utili per il passaggio di qualifica o l'attestazione del livello raggiunto dal cavallo Atleta nel paese di origine.
- 178.2 La presentazione di tale documentazione **è obbligatoria** per i cavalli Atleti che nel Paese di origine abbiano già raggiunto la qualifica equivalente a Medio o ad Esperto (es. Intermediate, CCI3* (S o L) oppure Advanced, CCI4* (S o L), CCI5*-L o che abbiano partecipato a categorie che, per i cavalli Atleti iscritti in Italia nei ruoli federali, impongano dette qualifiche.

Art.179 Possibilità di montare pony Atleti in categorie cavalli

- 179.1 È possibile montare i pony Atleti nelle categorie cavalli secondo quanto previsto per l'autorizzazione a montare per gli Atleti e per l'età dei pony Atleti.

Art.180 Partecipazione fuori classifica

- 180.1 L'Atleta con autorizzazione a montare superiore e/o il cavallo Atleta con qualificazione superiore rispetto alla categoria a cui intende partecipare può prendervi parte fuori classifica.
- 180.2 Fino alla **CN2***, è data facoltà di prendere parte fuori classifica a cavalli / pony Atleti di ogni età iscritti ai ruoli federali con "iscrizione temporanea", e nel rispetto della partecipazione alle categorie loro consentite (esempio un cavallo / pony Atleta di 4 anni non può partecipare a **CN1*** o **CNP2***).

Art.181 Atleti in possesso di autorizzazione a montare A LUDICA

CNP40 Welcome A (dopo 4 mesi dal rilascio – età minima 6 anni con i pony)	Tutti i pony Atleti
CNP40 Welcome A/B (dopo 4 mesi dal rilascio – età minima 6 anni con i pony) riservate Junior fino a 16 anni	Tutti i pony Atleti
CN40 Welcome A/B (dopo 4 mesi dal rilascio, età minima 8 anni con i cavalli)	Tutti i cavalli Atleti (cavalli Atleti di 4 anni esclusi)
CN50 (dopo 4 mesi dal rilascio, età minima 6 anni con i pony ed età minima 8 anni con i cavalli)	Tutti i cavalli e pony Atleti (cavalli Atleti di 4 anni esclusi)



FISE

CNP50 (dopo 4 mesi dal rilascio – età minima 6 anni con i pony) (riservate Junior fino a 16 anni)	Tutti i pony Atleti
CN60 (dopo 8 mesi dal rilascio – età minima 6 anni con i pony ed età minima 8 anni con i cavalli)	Tutti i cavalli e pony Atleti (cavalli Atleti di 4 anni esclusi)
CNP60 (dopo 8 mesi dal rilascio – età minima 6 anni con i pony) (riservate Junior fino a 16 anni)	Tutti i pony Atleti

Art.182 Atleti in possesso di autorizzazione a montare BREVETTO

CNP40 Welcome A/B (dopo 4 mesi dal rilascio – età minima 6 anni con i pony) (riservate Junior fino a 16 anni)	Tutti i pony Atleti
CN40 Welcome A/B (dopo 4 mesi dal rilascio, età minima 8 anni con i cavalli)	Tutti i cavalli Atleti
CN50 (dopo 4 mesi dal rilascio, età minima 8 anni con i cavalli)	Tutti i cavalli e pony Atleti
CNP50 (dopo 4 mesi dal rilascio – età minima 6 anni con i pony) (riservate Junior fino a 16 anni)	Tutti i pony Atleti
CN60	Tutti i cavalli e pony Atleti
CNP60 (riservate Junior fino a 16 anni)	Tutti i pony Atleti
CN80	Tutti i cavalli e pony Atleti
CNP80 (riservate Junior fino a 16 anni)	Tutti i pony Atleti



FISE

Categorie 4 anni	Cavalli Atleti di 4 anni
CN90	Tutti i cavalli e pony Atleti (cavalli e pony Atleti di 4 anni solamente nel secondo periodo)
CNP90 (riservate Junior fino a 16 anni)	Tutti i pony Atleti (pony Atleti di 4 anni solamente nel secondo periodo)
CN100	Tutti i cavalli e pony Atleti (cavalli e pony Atleti di 4 anni esclusi)
CNP1* (riservate Junior fino a 16 anni)	Tutti i pony Atleti (pony Atleti di 4 anni esclusi)
Categorie 5 anni	Cavalli Atleti di 5 anni
CCIP1 (S o L) (età minima 12 anni) (riservate Junior fino a 16 anni)	Pony Atleti di 5 anni ed oltre qualificati per i CCIP1 (S o L)
CN1*	Tutti i cavalli e pony Atleti (cavalli e pony Atleti di 4 anni esclusi)
CNP2* (riservate Junior fino a 16 anni)	Tutti i pony Atleti (pony Atleti di 4 anni esclusi)
CCIP2 (S o L) (età minima 12 anni) (riservate Junior fino a 16 anni)	Pony Atleti di 6 anni ed oltre qualificati per i CCIP2 (S o L) (7 anni nel Campionato Europeo Pony)
CCI1*- Intro (età minima 12 anni)	Cavalli Atleti non Esperti di 5 anni ed oltre, Cavalli Atleti Medi ed Esperti qualificati per le CCI1*-Intro
CN1* Open	Tutti i cavalli e pony Atleti (cavalli e pony Atleti di 4 anni esclusi)

Art.183 Atleti in possesso di autorizzazione a montare BREVETTO COUNTRY JUMPING

CNP40 Welcome A/B (dopo 4 mesi dal rilascio — età minima 6 anni con i pony) (riservate Junior fino a 16 anni)	Tutti i pony Atleti
--	---------------------



FISE

CN40 Welcome A/B (dopo 4 mesi dal rilascio, età minima 8 anni con i cavalli)	Tutti i cavalli Atleti
CN50 (dopo 4 mesi dal rilascio, età minima 8 anni con i cavalli)	Tutti i cavalli e pony Atleti
CNP50 (dopo 4 mesi dal rilascio — età minima 6 anni con i pony) (riservate Junior fino a 16 anni)	Tutti i pony Atleti
CN60	Tutti i cavalli e pony Atleti
CNP60 (riservate Junior fino a 16 anni)	Tutti i pony Atleti
CN80	Tutti i cavalli e pony Atleti
CNP80 (riservate Junior fino a 16 anni)	Tutti i pony Atleti
Categorie 4 anni	Cavalli Atleti di 4 anni
CN90	Tutti i cavalli e pony Atleti (cavalli e pony Atleti di 4 anni solamente nel secondo periodo)
CNP90 (riservate Junior fino a 16 anni)	Tutti i pony Atleti (pony Atleti di 4 anni solamente nel secondo periodo)
CN100	Tutti i cavalli e pony Atleti (cavalli e pony Atleti di 4 anni esclusi)
Categorie 5 anni	Cavalli Atleti di 5 anni
CNP1* (riservate Junior fino a 16 anni)	Tutti i pony Atleti (pony Atleti di 4 anni esclusi)
CN1*	Tutti i cavalli e pony Atleti (cavalli e pony Atleti di 4 anni esclusi)
CNP2* (riservate Junior fino a 16 anni)	Tutti i pony Atleti (pony Atleti di 4 anni esclusi)



FISE

**Art.184 Atleti in possesso di autorizzazione a montare di 1° GRADO
DISCIPLINE OLIMPICHE**

CN80	Cavalli Atleti non Esperti e tutti pony Atleti
CNP80 (riservate Junior fino a 16 anni)	Tutti i pony Atleti
Categorie 4 anni	Cavalli Atleti di 4 anni
CN90	Cavalli Atleti non esperti e tutti pony Atleti (cavalli e pony Atleti di 4 anni solamente nel secondo periodo)
CNP90 (riservate Junior fino a 16 anni)	Tutti i pony Atleti (pony Atleti di 4 anni solamente nel secondo periodo)
CN100	Tutti i cavalli e pony Atleti (cavalli e pony Atleti di 4 anni esclusi)
CNP1* (riservate Junior fino a 16 anni)	Tutti i pony Atleti (pony Atleti di 4 anni esclusi)
Categorie 5 anni	Cavalli Atleti di 5 anni
CCIP1 (S o L) (età minima 12 anni) (riservate Junior fino a 16 anni)	Pony Atleti di 5 anni ed oltre qualificati per i CCIP1 (S o L)
CN1*	Tutti i cavalli e pony Atleti (cavalli e pony Atleti di 4 anni esclusi)
CNP2* (riservate Junior fino a 16 anni)	Tutti i pony Atleti (pony Atleti di 4 anni esclusi)
CCIP2 (S o L) (età minima 12 anni) (riservate Junior fino a 16 anni)	Pony Atleti di 6 anni ed oltre qualificati per i CCIP2 (S o L) (7 anni nel Campionato Europeo Pony)
CCI1*- Intro (età minima 12 anni)	Cavalli Atleti non Esperti di 5 anni ed oltre, Cavalli Atleti Medi ed Esperti qualificati per le CCI1*-Intro e tutti pony di 5 anni e oltre



FISE

CN1* Open	Tutti i cavalli e pony Atleti (cavalli e pony Atleti di 4 anni esclusi)
CN2* dopo aver portato a termine due CN1* o CCI1*-Intro ciascuna con i seguenti risultati tecnici, nell'anno in corso e/o in quello precedente: ➤ Prova di Dressage: punti negativi ≤ 40 (o 60%). ➤ Prova di Cross Country: penalità ostacoli = 0 (uno dei due risultati può essere ottenuto con 20 penalità agli ostacoli). ➤ Prova di Salto Ostacoli: penalità agli ostacoli ≤ 4.	Tutti i cavalli e pony Atleti (cavalli e pony Atleti di 4 e 5 anni esclusi)
CN2* Open dopo aver portato a termine due CN1* o CCI1*-Intro ciascuna con i seguenti risultati tecnici, nell'anno in corso e/o in quello precedente: ➤ Prova di Dressage: punti negativi ≤ 40 (o 60%). ➤ Prova di Cross Country: penalità ostacoli = 0 (uno dei due risultati può essere ottenuto con 20 penalità agli ostacoli). ➤ Prova di Salto Ostacoli: penalità agli ostacoli ≤ 4.	Tutti i cavalli e pony Atleti (cavalli e pony Atleti di 4 e 5 anni esclusi)
CN3* dopo aver conseguito almeno due risultati utili al conseguimento dell'autorizzazione a montare di 2° Grado Concorso Completo (non sono validi i risultati ottenuti nelle gare riservate ai Pony.	Cavalli Atleti Medi Cavalli Atleti Esperti
CCI2*-S (età minima 14 anni)	Cavalli Atleti non Esperti e Medi di 6 anni ed oltre, Cavalli Atleti Esperti qualificati per i CCI2*-S
CCI2*-L (età minima 14 anni)	Cavalli Atleti non Esperti e Medi di 6 anni ed oltre, Cavalli Atleti Esperti qualificati per i CCI2*-L



**Art.185 Atleti in possesso di autorizzazione a montare di 2° GRADO CONCORSO
COMPLETO**

CN80	<u>Sezione Giovani Cavalli:</u> Cavalli Atleti di 4 anni Cavalli Atleti di 5 anni Cavalli Atleti di 6 anni non Esperti
Categorie 4 anni	Cavalli Atleti di 4 anni
CN90	Tutti i pony Atleti (pony Atleti di 4 anni solamente nel secondo periodo) <u>Sezione Giovani Cavalli:</u> Cavalli Atleti di 4 anni (secondo periodo) Cavalli Atleti di 5 anni Cavalli Atleti di 6 anni non Esperti
CNP90 (riservate Junior fino a 16 anni)	Tutti i pony Atleti (pony Atleti di 4 anni solamente nel secondo periodo)
CN100	Cavalli Atleti di 7 anni non Esperti Tutti i pony Atleti (pony Atleti di 4 anni esclusi) <u>Sezione Giovani Cavalli:</u> Cavalli Atleti di 5 anni Cavalli Atleti di 6 anni non Esperti
Categorie 5 anni	Cavalli Atleti di 5 anni
CNP1* (riservate Junior fino a 16 anni)	Tutti i pony Atleti (pony Atleti di 4 anni esclusi)



FISE

Categorye CCIP1 (S o L) (età minima 12 anni) (riservate Junior fino a 16 anni)	Pony Atleti di 5 anni ed oltre qualificati per i CCIP1 (S o L)
CN1*	Cavalli Atleti non Esperti Cavalli Atleti Medi Tutti i pony Atleti (pony Atleti di 4 anni esclusi) <u>Sezione Giovani Cavalli:</u> Cavalli Atleti di 5 anni Cavalli Atleti di 6 anni Non Esperti
CNP2* (riservate Junior fino a 16 anni)	Tutti i pony Atleti (pony Atleti di 4 anni esclusi)
CCIP2 (S o L) (età minima 12 anni) (riservate Junior fino a 16 anni)	Pony Atleti di 6 anni ed oltre qualificati per i CCIP2 (S o L) (7 anni nel Campionato Europeo Pony)
CCI1*- Intro	Cavalli Atleti non Esperti di 5 anni ed oltre, Cavalli Atleti Medi ed Esperti qualificati per le CCI1*-Intro
CN1* Open	Cavalli Atleti di 5 anni Cavalli Atleti di 6 anni Cavalli Atleti non Esperti Cavalli Atleti Medi Tutti i pony Atleti (pony Atleti di 4 anni esclusi)
CN2*	Cavalli Atleti di 6 anni Cavalli Atleti non Esperti Cavalli Atleti Medi Tutti i pony Atleti (pony Atleti di 4 e 5 anni esclusi)
CN2* Open	Tutti i cavalli e pony Atleti (cavalli e pony Atleti di 4 e 5 anni esclusi)



FISE

CN3*	Cavalli Atleti Medi Cavalli Atleti Esperti
CN3* Open	Cavalli Atleti Medi Cavalli Atleti Esperti
CN4* (dopo aver portato a termine due CN3* e/o CCI3* (S o L) nette agli ostacoli in Cross Country).	Cavalli Atleti Esperti
CCI2*-S (età minima 14 anni)	Cavalli Atleti non Esperti e Medi di 6 anni ed oltre, Cavalli Atleti Esperti qualificati per i CCI2*-S
CCI2*-L (età minima 14 anni)	Cavalli Atleti non Esperti e Medi di 6 anni ed oltre, Cavalli Atleti Esperti qualificati per i CCI2*-L
CCI3*-S (età minima 16 anni)	Cavalli Atleti Medi di 6 anni ed oltre, Cavalli Atleti Esperti qualificati per i CCI3*-S
CCI3*-L (età minima 16 anni)	Cavalli Atleti Medi di 6 anni ed oltre, Cavalli Atleti Esperti qualificati per i CCI3*-L
CCI4*-S (età minima 18 anni)	Cavalli Atleti Esperti di 7 anni ed oltre qualificati per i CCI4*-S (8 anni nei Campionati livello 4*)
CCI4*-L (età minima 18 anni)	Cavalli Atleti Esperti di 7 anni ed oltre qualificati per i CCI4*-L (8 9 anni nei Campionati livello 4*)
CCI5*-L (età minima 18 anni)	Cavalli Atleti Esperti di 9 anni ed oltre qualificati per i CCI5*-L



APPENDICE B

Imboccature ammesse per la prova di Dressage

Art.186 Premessa

- 186.1 Nel Concorso Completo, le imboccature ammesse per la prova di Dressage sono state formulate tenendo conto dell'ampio uso di filetti (diversi rispetto al Regolamento Disciplina Dressage) a seconda dei diversi meccanismi di azione.
- 186.2 Qualsiasi imboccatura ed anello consentiti possono essere combinati tra loro.

Art.187 Azione delle imboccature

- 187.1 I filetti agiscono sugli angoli, sulla lingua e sulle barre della bocca a seconda della loro forma e dell'uso della redine da parte dell'Atleta.
- 187.2 I filetti semplici snodati possono anche lavorare sul palato se non montati ed usati correttamente.
- 187.3 I filetti con stanghetta dritta causano una maggiore pressione sulla lingua.
- 187.4 I filetti a doppio snodo si adattano alla forma della bocca e della lingua creando una pressione più uniforme.
- 187.5 Gli snodi centrali girevoli favoriscono il movimento della lingua e la salivazione.
- 187.6 Le imboccature curve con snodi e le imboccature "Mullen" si adattano alla forma della bocca e della lingua.
- 187.7 L'anello girevole, ad oliva ed a D sono più stabili e funzionano anche sui lati della bocca.
- 187.8 I filetti con anelli girevoli incoraggiano maggiormente la masticazione e la salivazione.
- 187.9 I filetti con stanghette sospese hanno una leggera azione di leva e agiscono maggiormente sugli angoli della bocca e sulla nuca.

Art.188 Materiale

- 188.1 Abbastanza resistente da essere sicuro.
- 188.2 Deve rimanere liscio e solido, non alterarsi con la masticazione per evitare che procuri lesioni al cavallo / pony Atleta.
- 188.3 Non deve essere dannoso per la salute.
- 188.4 Filetti: possono essere di metallo, in gomma o materiale sintetico flessibili, di plastica o di cuoio e possono essere rivestiti di gomma, lattice o cuoio.
- 188.5 Filetto e morso: devono essere di metallo e/o plastica rigida e possono essere coperti con gomma o lattice.
- 188.6 Il barbozzale della briglia può essere di metallo o cuoio o la combinazione di entrambi.
- 188.7 Il rivestimento del barbozzale può essere di cuoio, gomma o d'agnello.

Art.189 Filetti e/o morsi consentiti (vedi schemi)

189.1 FILETTI

189.1.1 Possono avere uno o due snodi.

189.1.2 Possono essere a doppio snodo con anello centrale girevole in modo da consentire una migliore vestibilità e comfort. I bordi devono essere arrotondati e la lunghezza dello snodo centrale deve essere al massimo di 4,5 cm.

189.1.3 Possono essere leggermente curvi per consentire più spazio per la lingua. L'altezza massima è di 30 mm dalla parte inferiore del lato della lingua al punto più alto della deviazione. La parte più ampia della deviazione deve trovarsi nel punto in cui l'imboccatura tocca la lingua e deve avere una larghezza minima di 30 mm. L'imboccatura di un filetto snodato o non snodato può essere sagomata a curva entro le dimensioni specificate sopra.

189.1.4 Sono ammesse imboccature ondulate.

189.1.5 È possibile abbinare il doppio snodo centrale, che deve essere fisso, con una rotella mobile.

189.1.6 La parte centrale tra gli snodi deve essere arrotondata.

189.1.7 Il diametro del filetto deve essere di almeno ~~14~~ 12 mm per i cavalli e di 10 mm per i pony all'altezza degli anelli o delle stanghette.

189.1.8 La lunghezza massima della stanghetta di un filetto baucher è di 7 cm misurati dalla parte superiore dell'imboccatura alla parte superiore del piccolo anello.

189.2 MORSI E FILETTI

189.2.1 Le misure del diametro del morso e filetto della briglia devono essere minimo 12 mm per il morso e 10 mm per il filetto.

189.2.2 Il braccio inferiore del morso non può superare 10 cm (lunghezza sotto l'imboccatura).

189.2.3 Il braccio superiore non può essere più lungo del braccio inferiore.

189.2.4 In presenza di cannone scorrevole il braccio inferiore del morso sotto il cannone non può misurare più di 10 cm quando il cannone si trova nella posizione più alta.

Art.190 Imboccature non consentite

190.1 I filetti con una piastra centrale (ad es. il "Bristol": se inserito erroneamente, il bordo della piastra provoca una pressione eccessiva sulla lingua).

190.2 Qualsiasi imboccatura con cannone in cavo con snodo singolo o doppio (può causare un pizzicamento della lingua o delle guance).

190.3 Imboccature che provocano un'immobilizzazione della lingua (un grande anello centrale fisso provoca una pressione eccessiva sulla lingua).





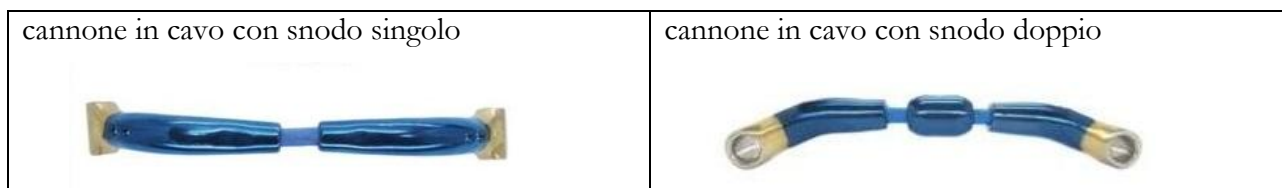









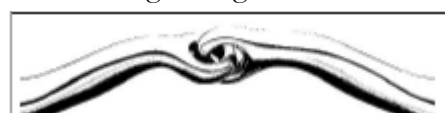

190.4 Imboccature che possono scorrere verticalmente creando un effetto gag.



190.5 Imboccature che impediscono il libero movimento delle redini.

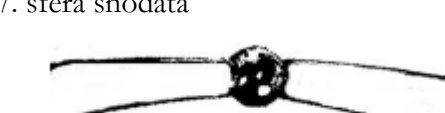

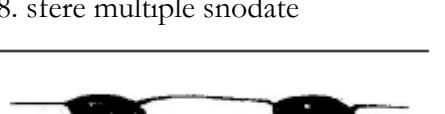



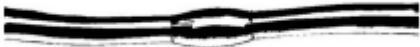



Art.191 Filetto



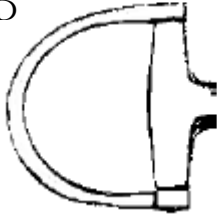

191.1 Esempi di imboccature consentite

<p>1. snodo singolo</p> 	<p>10.</p> 
<p>2. snodo doppio</p> 	<p>11.</p> 
<p>3. snodo singolo sagomato</p> 	<p>12.</p> 
<p>4. snodo singolo con rivestimento in gomma</p> 	<p>13.</p> 
<p>5. snodo doppio con pezzo centrale rotante</p> 	<p>14.</p> 
<p>6. snodo doppio con pezzo centrale di plastica</p> 	<p>15.</p> 
<p>7. sfera snodata</p> 	<p>16.</p> 
<p>8. sfere multiple snodate</p> 	<p>17.</p> 







<p>9. doppio snodo sagomato</p> 	<p>18.</p> 
	<p>19.</p> 



191.2 Esempi di anelli consentiti

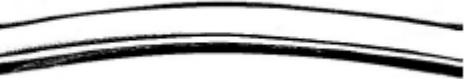





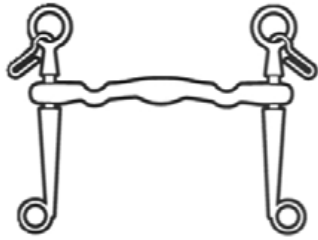

<p>1. anello girevole</p> 	<p>7. anello a D</p> 
<p>2. ad oliva</p> 	<p>8. anello a D</p> 
<p>3. ad oliva</p> 	<p>9. anello girevole con guida</p> 
<p>4. anello a D</p> 	<p>10. a stanghette lunghe</p> 

<p>5. anello a D</p> 	<p>11. a stanghette lunghe</p> 
<p>6. baucher</p> 	<p>12. tradizionale filetto a stanghette</p> 

Art.192 Briglia





Esempi di cannoni consentiti	Esempi di anelli consentiti per i cannoni
<p>1.</p> 	<p>1. stanghetta dritta</p> 
<p>2.</p> 	<p>2. stanghetta dritta</p> 
<p>3.</p> 	<p>3. stanghetta curvata a S</p> 

<p>4.</p> 	<p>4. morso con stanghette scorrevoli</p> 
<p>5.</p> 	

Filetti consentiti	Anelli consentiti per i filetti
<p>1. snodo singolo</p> 	<p>1. anello girevole</p> 
<p>2. snodo doppio</p> 	<p>2. ad oliva</p> 
<p>3. snodo singolo sagomato</p> 	<p>3. ad oliva</p> 
<p>4. snodo singolo con rivestimento in gomma</p> 	<p>4. anello girevole con guida</p> 



FISE

<p>5. snodo doppio con pezzo centrale rotante</p> 	
<p>6. snodo doppio con pezzo centrale di plastica</p> 	
<p>7. sfera snodata</p> 	
<p>8. sfere multiple snodate</p> 	
<p>9. doppio snodo sagomato</p> 	

APPENDICE C

Capezzine ammesse per la prova di Dressage

Art.193 Testiere ammesse per la prova di Dressage

193.1 Tutte le capezzine devono essere montate correttamente, e non possono essere troppo strette da causare inutili disagi al cavallo / pony Atleta.

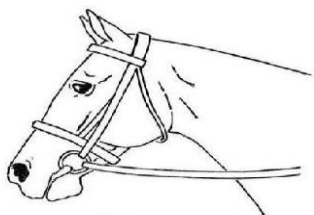

1. Capezzina comune

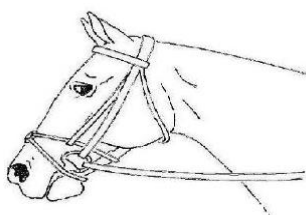

2. Capezzina incrociata

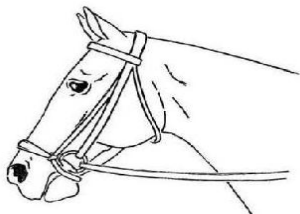

3. Capezzina di Hannover

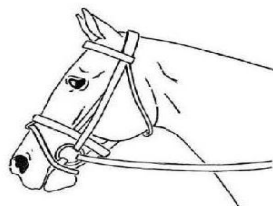

4. Capezzina irlandese

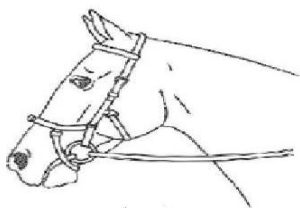

5. Micklem

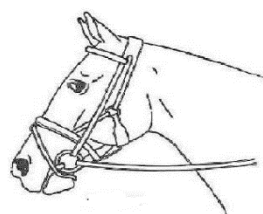

6. Stotztem (capezzina combinata – senza chiudibocca)

193.2 Le capezzine 2, 3, 4 e 5 non sono consentite quando si utilizza la briglia. Il chiudibocca della capezzina 6 non è utilizzabile con la briglia.

193.3 La testiera deve essere realizzata interamente in cuoio o materiale simil-cuoio, ad eccezione di un piccolo disco di morbida imbottitura, che può essere utilizzato sotto l'intersezione delle due cinghie di cuoio di una capezzina incrociata, sul sopracapo o sotto la capezzina

APPENDICE D













Speroni

Art.194 Speroni

194.1 Sono ammessi, in tutte e tre le prove:

- 1.- 3. Speroni a forma arrotondata “Ball shaped spurs”.
4. Sperone “Principe di Galles”.
5. Speroni a Martello.
6. Sperone a rotella liscia verticale*.
7. Sperone a rotella liscia orizzontale*.
8. Sperone “Impuls”.
9. Sperone “Impuls” con sfera mordida verticale.
10. Sperone “Impuls” con sfera mordida orizzontale
11. Sperone collo di cigno con o senza rotella.
12. Speroni con collo arrotondato “FairRider Rounded spurs”.

***NOTA: le rotelle devono girare facilmente.**

1. 	2. 	3. 
4. 	5. 	6. 
7. 	8. 	9. 
10. 	11. 	12. 





194.2 Non sono ammessi, in alcuna delle tre prove:

13. Speroni “Spursuader”.

14. Sperone con rotella a stella.

15. Sperone con piccola rotella a stella.

16. Sperone da Dressage con rotella a stella.

<p>13</p> 	<p>14</p> 	<p>15</p> 
<p>16</p> 		

APPENDICE E

Schema per la costruzione del Rettangolo

Art.195 Schema per la costruzione del Rettangolo

Rettangolo 20 x 40

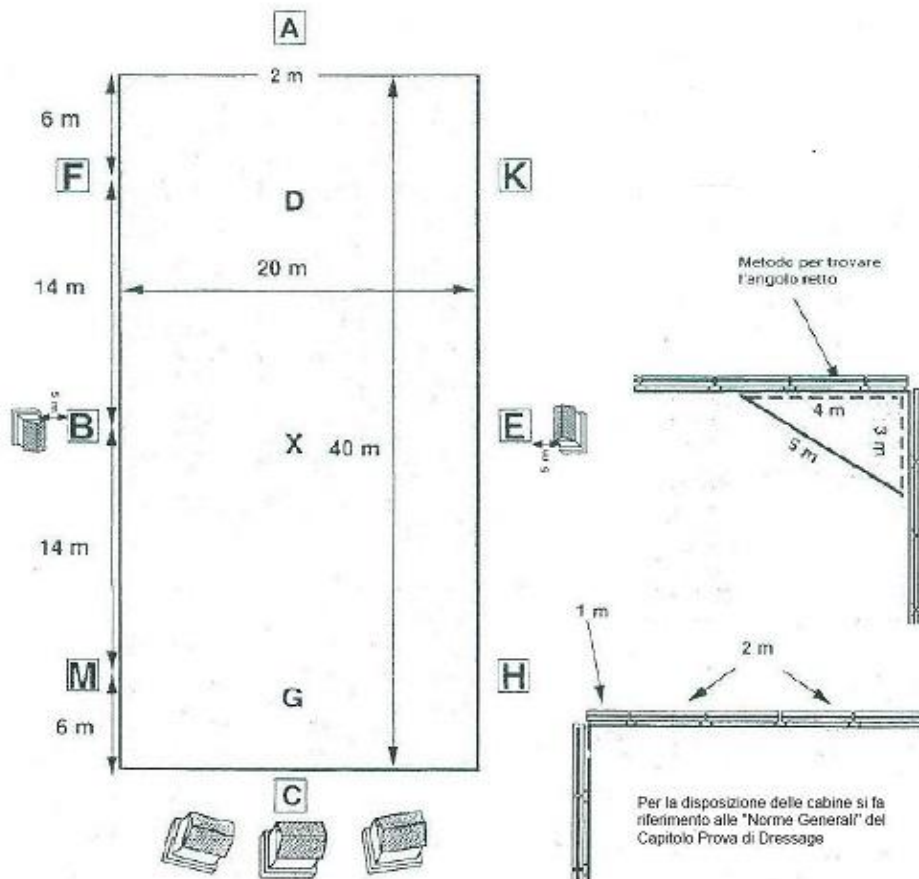

Rettangolo 20 x 60

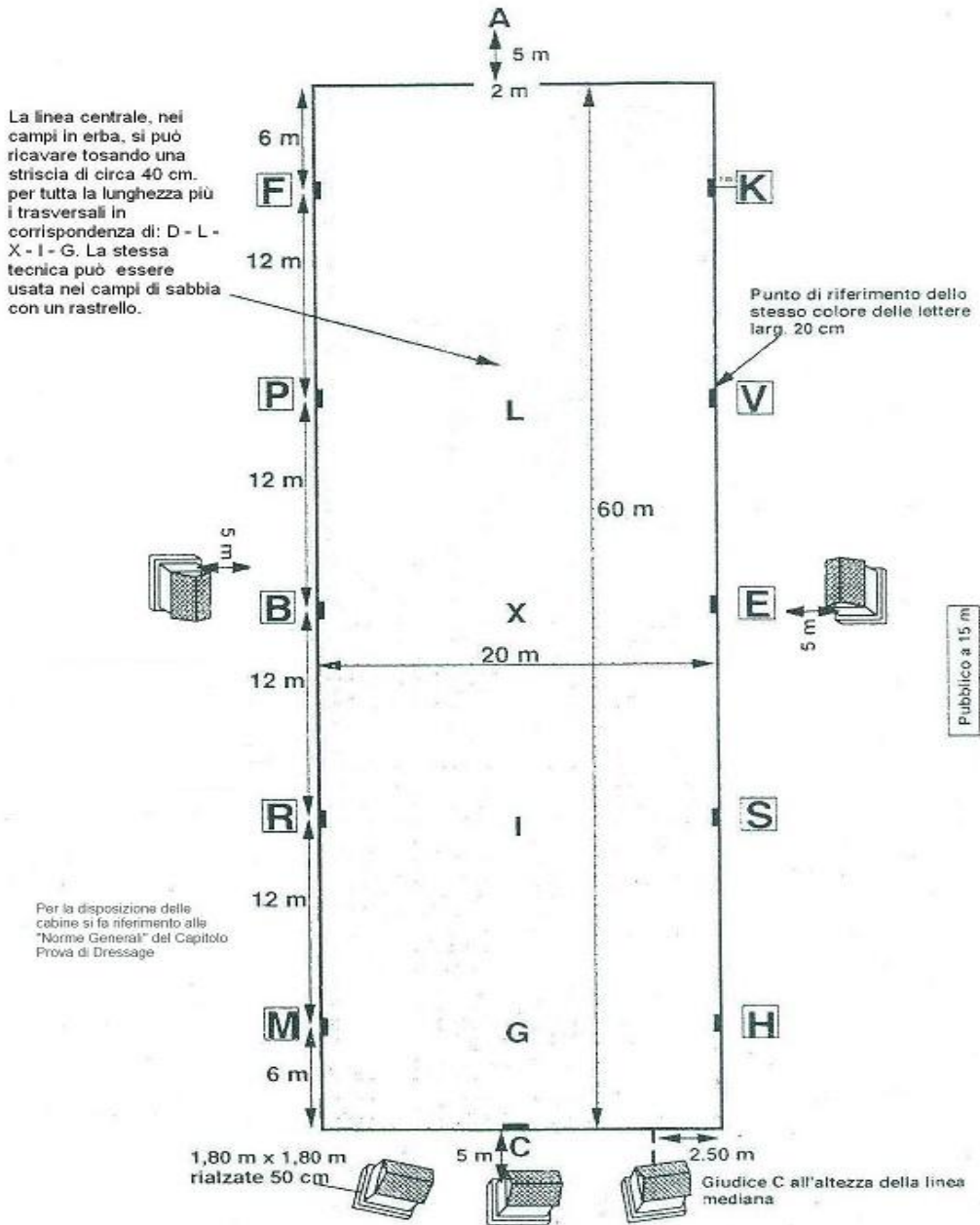

APPENDICE F

Diagrammi delle penalità della prova di Cross Country

Art.196 Diagrammi delle penalità della prova di Cross Country

(riportati dal Regolamento FEI)

Diagramma 1



Diagramma 2



Diagramma 3

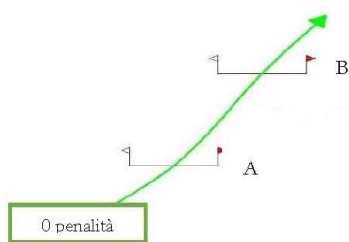

Diagramma 4

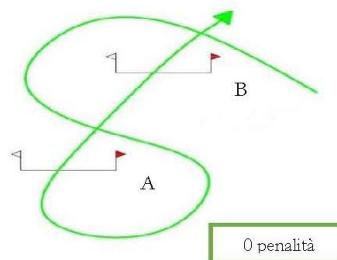

Diagramma 5

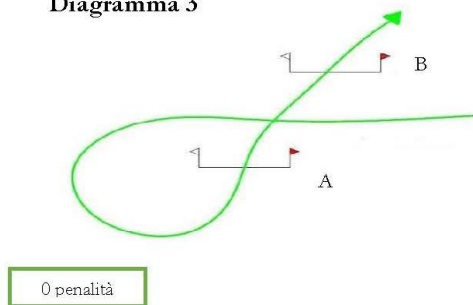

Diagramma 6

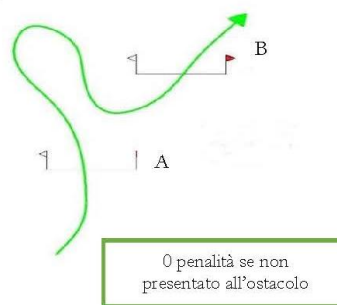

Diagramma 7

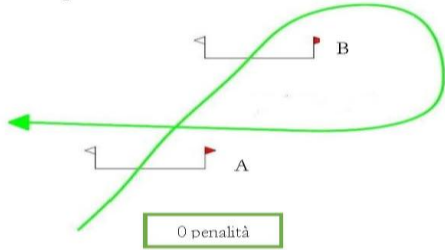

Diagramma 8

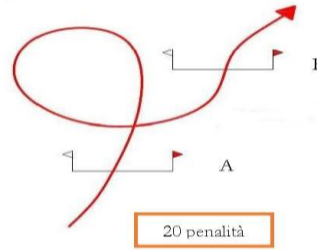

Diagramma 9

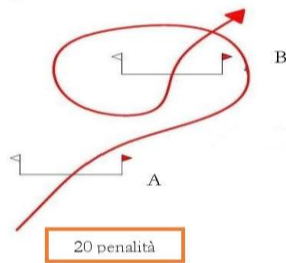

Diagramma 10

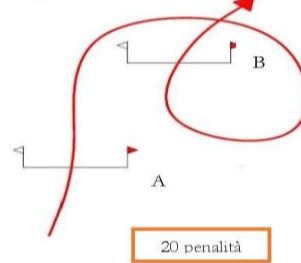

Diagramma 11

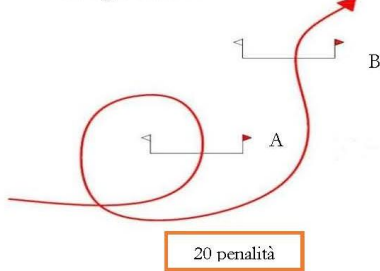

Diagramma 12

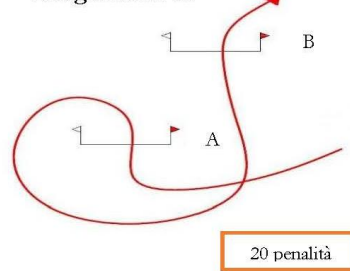

Diagramma 13

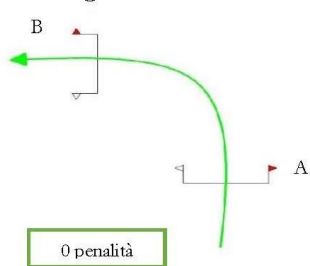

Diagramma 14

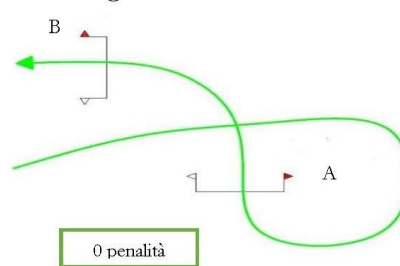

Diagramma 15

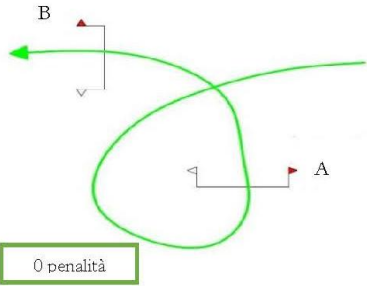

Diagramma 16

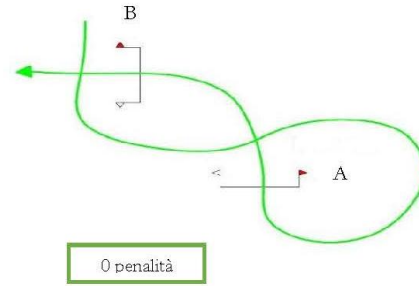

Diagramma 17

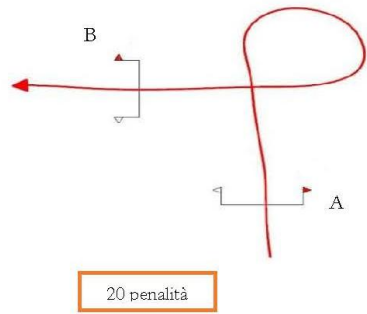

Diagramma 18

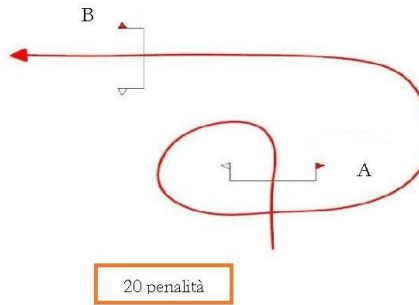

Diagramma 19

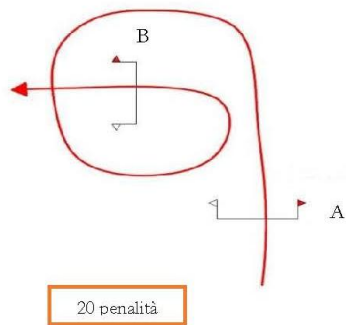

Diagramma 20

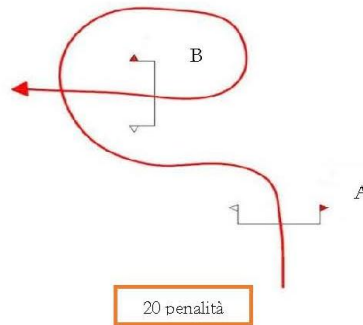

Diagramma 21

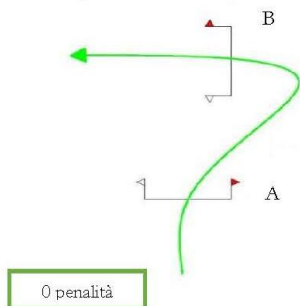

Diagramma 22

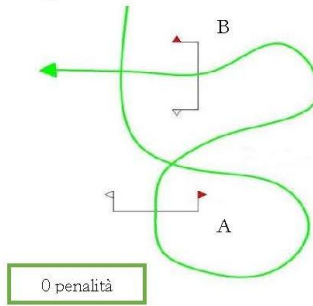

Diagramma 23

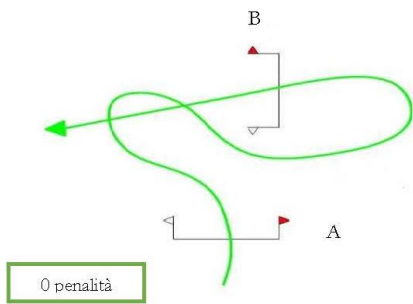

Diagramma 24

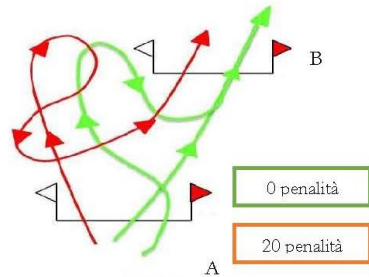

Diagramma 25

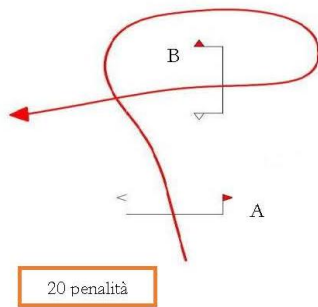

Diagramma 26

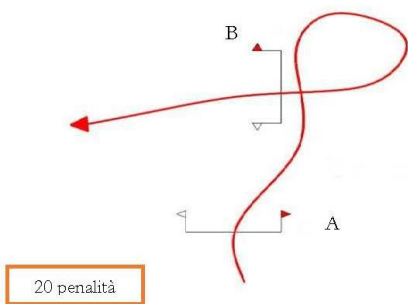

Diagramma 27 e 29

Ad un ostacolo composto da più elementi (A, B, C, ecc.) un cavallo viene penalizzato se passa dietro a qualsiasi elemento od esegue un circolo tra gli elementi.

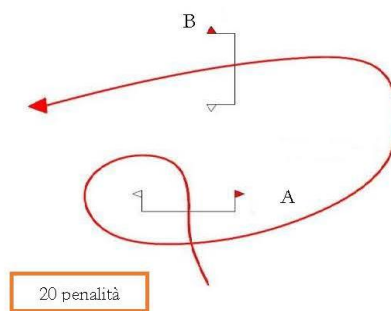

20 penalità 0 penalità 0 penalità

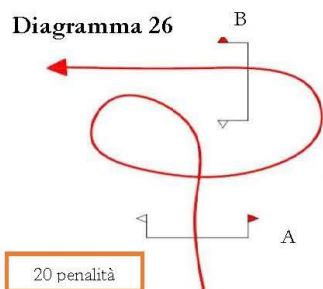
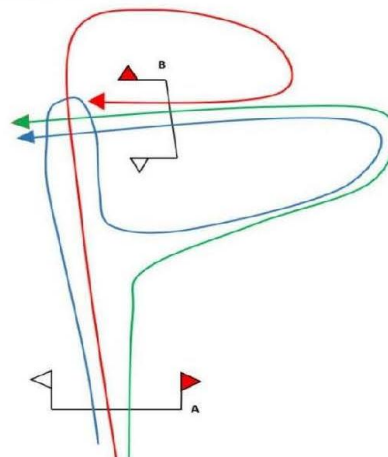
Percorso rosso: 20 penalità perché passa intorno alla parte posteriore dell'elemento B (**attraversa l'intera proiezione della parte posteriore dell'elemento B**).

Percorso verde: 0 penalità perché evita di passare intorno alla parte posteriore dell'elemento B (evita di attraversare l'intera proiezione della parte posteriore dell'elemento B).

Percorso blu: 0 penalità perché evita di passare intorno alla parte posteriore dell'elemento B (**attraversa l'intera proiezione della parte posteriore dell'elemento B ma torna indietro per evitare di passare intorno alla parte posteriore dell'elemento B**).

Diagramma 28

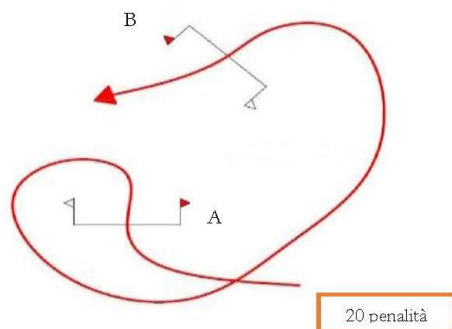

20 penalità

Diagramma 30

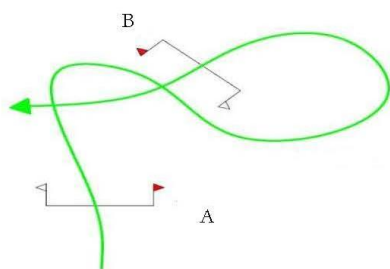

0 penalità

Diagramma 31

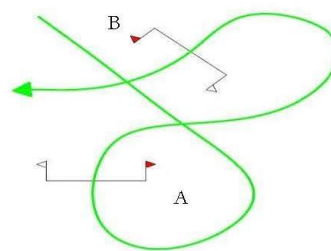

0 penalità

APPENDICE G

Ostacoli, altezze e velocità

Art.197 Tabelle delle norme per la prova di Cross Country

197.1 Colori numerazioni ostacoli, distanze, velocità per la prova di Cross Country

Categoria	CNP40 Welcome A	CNP40 Welcome e-A/B	CN50 CNP50	CN60 CNP60	CN80 CNP80	CN90 CNP90	CN100 CNP1*	CN1* CNP2*	CN2*	CN3*	CN4*
Colori *	Sfondo ROSA	Sfondo BLU	Sfondo BIANCO	Sfondo ROSSO	Sfondo GIALL O	Sfond o NER O	Sfondo VERDE	Sfondo AZZUR RO	Sfondo ARANC IONE	Non previsto	Non previsto
Distanza	Max. 700	Max. 700	Max. 1000	Max. 1400	Max. 2100	1600 2300	1800 2600	2000 3000	2200 3200	2600 3600	3000 4000
Velocità	240 280	350 250 390 350	250 390 350	400	450	470	480	500	520	550	570

*Devono rispettare la cromaticità della tabella.

197.2 Numero di sforzi e dimensioni degli ostacoli per la prova di Cross Country

Categoria	CNP40 Welcome A	CNP40 Welcome e A/B CN40 Welcome e A/B	CN50 CNP50	CN60 CNP60	CN80 CNP80	CN90 CNP90	CN100 CNP100	CN1* CNP2*	CN2*	CN3*	CN4*
N. max. sforzi (proporzionale alla lunghezza del percorso)	Max. 6	6 8	8 10	Max. 12	14 17	16 19	18 21	20 25	Max. 30	Max. 32	Max. 36
Altezza max.	40	40	50	60	80	90	100	105	110	115	120
Altezza max. siepe	40	40	50	70	90	100	110	125	130	135	140
Profondità max. alla sommità	50	50	60	70	100	110	120	120	140	160	180
Profondità max. alla base	60	60	70	90	130	145	160	180	210	240	270
Profondità max. ostacoli privi di altezza	40	40	60	90	150	160	170	240	280	320	360
Larghezza min. fronte saltabile alla sommità	300	300 350	300 350	300 350	230 250	210 230	200 210	190 200	165 180	150 165	140 150
Dislivello max. ostacoli a scendere	Non previsti	Non previsti	Non previsti	70	100	110	120	140	160	180	200

Art.198 **Tabella delle norme per la prova di Salto Ostacoli**

Categoria	CNP40 Weleom e-A/B CN40 Weleom e-A/B	CN50 CNP50	CN60 CNP60	CN80 CNP80	CN90 CNP90	CN100 CNP10*	CN1* CNP2*	CN2*	CN3*	CN4*
Velocità	300	300	300	325	350	350	350	350	350	375
Altezza max.	40	50	70	80	90	100	110	115	120	125
Profondità max. alla sommità	50	60	80	95	105	115	125	135	140	145
Profondità max. tripla	Non prevista	Non prevista	90	110	120	135	145	155	160	165
Numero ostacoli	6	6	6	8	8	8*	10*	10*	10*	11*
		8	8	10	10	10*	11*	11*	11*	12*
Numero gabbie	Non prevista	Non prevista	1 facoltativa	1 facoltativa	1	1	1 2**	2**	2**	2***

*Ostacolo su fosso obbligatorio

**Di cui eventualmente 1 doppia gabbia

***Di cui 1 doppia gabbia

198.1 Nei campi di Salto Ostacoli inferiori a 2300 metri quadrati, la velocità massima per qualsiasi livello deve essere di 325 m./min.



FISE

APPENDICE H

Caratteristiche tecniche prova di

Cross Country

Art.199 ~~CNP40 Welcome A, CNP40 Welcome A/B, CN40 Welcome A/B~~, CN50, CNP50, CN60 e CNP60

- 199.1 Tutti gli ostacoli con fronte saltabile minore di 3,50 mt devono avere dei ripari laterali di almeno 1,00 mt. di fronte cadauno (anche di piante).
- 199.2 Almeno il 50% degli ostacoli deve essere di dimensione massima.

Art.200 CN80 e CNP80

200.1 **Devono essere presenti sul percorso:**

200.1.1 Fosso.

200.1.2 Un ostacolo in uscita dall'acqua (la battuta deve essere a non meno di tre falcate di galoppo), non a fronte stretto.

200.1.3 Almeno il 70% degli ostacoli di dimensione massima.

200.1.4 **Fronti stretti:** massimo un ostacolo opportunamente inquadrato.

200.1.5 Tutti gli ostacoli con fronte saltabile minore di 3,50 mt devono avere dei ripari laterali di almeno 0,50 mt. di fronte cadauno (anche di piante).

200.1.6 **Eventuali combinazioni:** in linea e a non meno di due falcate di galoppo.

200.2 **Non sono consentiti:**

200.2.1 Ingresso in acqua diretto con ostacolo (eventuale ostacolo prima dell'acqua, la ricezione deve essere a non meno di 4 falcate di galoppo). Nel caso ci sia un secondo passaggio in acqua, l'ostacolo in ingresso può avere la ricezione a non meno di due falcate di galoppo, non a fronte stretto.

200.2.2 Combinazioni con talus e salti direzionali (fronti stretti, angoli, salti in diagonale).

200.2.3 Salti Acqua/Acqua.

200.2.4 Dentro/Fuori.

Art.201 CN90 e CNP90

201.1 **Devono essere presenti sul percorso:**

201.1.1 Fosso e/o ostacolo con fosso

201.1.2 Un ostacolo in uscita dall'acqua (la battuta deve essere a non meno di tre falcate di galoppo), non a fronte stretto.

201.1.3 Un ingresso in acqua con ostacolo (la ricezione deve essere a non meno di quattro falcate di galoppo), non a fronte stretto.

201.1.4 Almeno il 70% degli ostacoli di dimensione massima.

201.1.5 **Fronti Stretti:** massimo due ostacoli opportunamente inquadrati.

201.1.6 **Eventuali combinazioni:** la prima in linea senza mai fossi e/o ostacolo su fosso e/o talus, a non meno di due falcate di galoppo.



FISE

201.2 **Non sono consentiti:**

- 201.2.1 Combinazioni con salti direzionali (fronti stretti, angoli, salti in diagonale).
- 201.2.2 Salti Acqua/Acqua.
- 201.2.3 Dentro/Fuori.
- 201.2.4 Ostacoli con ricezione in acqua.

Art.202 CN100 e CNP1*

202.1 **Devono essere presenti sul percorso:**

- 202.1.1 Fosso e/o ostacolo con fosso e/o sequenza con fosso seguito da un ostacolo (a non meno di tre falcate di galoppo).
- 202.1.2 Un ingresso in acqua con ostacolo (la ricezione deve essere a non meno di due falcate di galoppo), non a fronte stretto. Nel caso ci sia un secondo passaggio in acqua, l'ostacolo in ingresso può avere la ricezione a non meno di una falcata di galoppo, non a fronte stretto.
- 202.1.3 Un ostacolo in uscita dall'acqua.
- 202.1.4 **Fronti stretti:** massimo tre ostacoli, di cui uno tipo "Triple Brush", opportunamente inquadrati tramite l'utilizzo di piante o ripari.
- 202.1.5 Un angolo di facile esecuzione.
- 202.1.6 Almeno l'80% degli ostacoli di dimensione massima.
- 202.1.7 **Eventuali combinazioni:** la prima senza fossi e/o ostacolo su fosso e/o talus a non meno di due falcate di galoppo.

202.2 **Non sono consentiti:**

- 202.2.1 Ostacoli con ricezione in acqua.
- 202.2.2 Combinazioni con salti direzionali.
- 202.2.3 Salti Acqua/Acqua.
- 202.2.4 Dentro/Fuori.

Art.203 CN1* e CNP2*

203.1 **Devono essere presenti sul percorso:**

- 203.1.1 **Fosso e/o** ostacolo con fosso e/o sequenza con fosso preceduto e/o seguito da un ostacolo.
- 203.1.2 Ingresso in acqua con ostacolo (la ricezione deve essere a non meno di una falcata di galoppo). Nel caso ci sia un secondo passaggio in acqua l'ostacolo in ingresso può avere la ricezione in acqua.
- 203.1.3 Un ostacolo in uscita dall'acqua.
- 203.1.4 **Fronte stretto ed angolo:** massimo quattro ostacoli, di cui almeno uno tipo "Triple Brush", opportunamente inquadrati tramite l'utilizzo di piante o ripari.
- 203.1.5 Almeno il 90% degli ostacoli di dimensione massima.
- 203.1.6 **Eventuali combinazioni:** la prima in linea o leggermente spezzata (senza fosso, ostacolo con fosso, talus o salti direzionali).



FISE

APPENDICE I

Cavalli / pony Atleti al seguito

Art.204 Cavalli / Pony Atleti al seguito

- 204.1 È consentito, previo accordo con il Comitato Organizzatore, portare uno o più cavalli / pony Atleti in lavoro durante una manifestazione, purché iscritti nei ruoli federali, con passaporto rinnovato per l'anno in corso (o altra autorizzazione prevista), in regola con le norme sanitarie vigenti.
- 204.2 Potranno essere montati solamente da Atleti con autorizzazione a montare rinnovata per l'anno in corso. Se montati da Junior, l'Istruttore, che deve essere presente, ne diventa il responsabile.
- 204.3 I cavalli / pony Atleti al seguito potranno essere montati negli orari e nei campi indicati dal Comitato Organizzatore in accordo con il Delegato Tecnico.
- 204.4 Potranno rientrare nel presente articolo anche i cavalli / pony Atleti iscritti alla gara, eliminati durante una delle prove. Se il binomio è stato eliminato per caduta con perdita di conoscenza e/o commozione cerebrale da parte dell'Atleta, quest'ultimo non può montare a cavallo.
- 204.5 L'Atleta e/o Ente Affiliato che iscrive il cavallo / pony Atleta al seguito sarà responsabile del versamento della quota per il box e per l'uso impianti prevista, la cui entità sarà definita dal Comitato Organizzatore.
- 204.6 Non è obbligatoria la presenza di servizi medico, veterinario, ambulanza, maniscalco, negli orari previsti per il lavoro dei cavalli / pony Atleti al seguito.
- 204.7 Non è prevista la supervisione da parte di Ufficiali di gara, salvo per la verifica dell'identità dei cavalli / pony Atleti ed Atleti e la presenza dell'Istruttore in caso di Junior.
- 204.8 I cavalli / pony Atleti al seguito dovranno portare numero di testiera o di pettorale assegnato dalla Segreteria di concorso.



FISE

APPENDICE L

Dotazione premi in denaro

Art.205 Gare nazionali

205.1 I montepremi sono a carico dei Comitati Organizzatori:

205.1.1 Nelle ~~CNP40 Welcome A, CN40 Welcome A/B, CNP40 Welcome A/B~~, CN50, CNP50, CN60, **CNP60**, CN80, CNP80, CN90, CNP90, CN100, CNP1*, CN1*, CNP2* e CN1* Open non è prevista una dotazione obbligatoria di premi in denaro. È facoltà del Comitato Organizzatore inserirla.

205.1.2 Montepremi minimi nelle CN2*, CN2* Open (facoltativo), CN3*, CN3* Open (facoltativo), CN4*.

Cl.	CN2*		CN3*		CN4*	
	Premio class.	Cav. Ita.	Premio class.	Cav. Ita.	Premio class.	Cav. Ita.
1°	365,00	60,00	480,00	80,00	610,00	100,00
2°	175,00	50,00	280,00	70,00	360,00	90,00
3°	135,00	40,00	190,00	60,00	270,00	80,00
4° con part.>= 15	100,00	30,00	140,00	50,00	210,00	70,00
5° con part.>= 20	75,00	30,00	90,00	50,00	150,00	70,00
6° con part.>= 25	50,00	20,00	75,00	30,00	120,00	50,00
7° con part.>= 30	25,00	15,00	50,00	25,00	100,00	40,00
Tot.	925,00	245,00	1.305,00	365,00	1.820,00	500,00
Tot. per categoria	1.170,00		1.670,00		2.320,00	

205.2 Se i partenti sono uguali o minori a 10, il montepremi verrà ridotto del 65%.

205.3 Nelle manifestazioni Open non dotate di montepremi, il Comitato Organizzatore ha l'obbligo di rimborsare le quote di iscrizione e di scuderizzazione al primo Atleta classificato delle categorie CN2* e CN3* se il numero dei partenti nelle relative categorie è uguale o superiore a 3.

Art.206 Gare internazionali

206.1 Il montepremi minimo per le categorie internazionali è stabilito dalle seguenti tabelle:

206.1.1 TABELLA A – SHORT FORMAT

Cl.	CCI1*-Intro		CCI2*-S		CCI3*-S		CCI4*-S	
	Partenti =< 35	Partenti => 36	Partenti =< 30	Partenti => 31	Partenti =< 20	Partenti => 21	Partenti =< 15	Partenti => 16
Tot.	0,00	1.000,00	1.275,00	2.000,00	1.710,00	3.000,00	2.130,00	4.000,00
1°	0,00	330,00	425,00	600,00	570,00	800,00	710,00	1.000,00
2°	0,00	260,00	325,00	500,00	450,00	700,00	500,00	900,00
3°	0,00	180,00	275,00	400,00	300,00	600,00	400,00	800,00
4°	0,00	130,00	150,00	300,00	250,00	500,00	310,00	700,00
+*	0,00	100,00	100,00	200,00	140,00	400,00	210,00	600,00
*da dividere sulla base di 1 premio ogni 4 Atleti partiti. 1° premio non superiore ad 1/3 del montepremi								

206.1.2 TABELLA B – LONG FORMAT

Cl.	CCI2*-L		CCI3*-L		CCI4*-L	
	Partenti =< 30	Partenti => 31	Partenti =< 20	Partenti => 21	Partenti =< 15	Partenti => 16
Tot.	1.500,00	2.500,00	1.920,00	3.500,00	2.340,00	4.500,00
1°	500,00	700,00	640,00	900,00	780,00	1.100,00
2°	400,00	600,00	470,00	800,00	550,00	1.000,00
3°	300,00	500,00	350,00	700,00	440,00	900,00
4°	200,00	400,00	280,00	600,00	320,00	800,00
+*	100,00	300,00	180,00	500,00	250,00	700,00
*da dividere sulla base di 1 premio ogni 4 Atleti partiti. 1° premio non superiore ad 1/3 del montepremi						

206.2 Nel caso siano programmati due formati dello stesso livello (Short e Long), i relativi montepremi potranno essere ridotti del 30%.